

I ISTRUZIONI DI MONTAGGIO E MANUTENZIONE

F INSTRUCTIONS POUR LE MONTAGE ET L'ENTRETIEN

E INSTRUCCIONES DE MONTAJE Y MANTENIMIENTO

–GRINGO BICI(Peso complessivo 10Kg)

Per il trasporto di 2 biciclette (max 35Kg)

I

–GRINGO SKI(Peso complessivo 13Kg)

Per il trasporto di max.4 paia di sci

–GRINGO SKI&BOARD(Peso complessivo 8,2Kg)

Per il trasporto di max 6 paia di sci o 4 Snowboard

–GRINGO BICI(Poids total 10Kg)

Pour le transport de 2 vélos (max 35Kg)

F

–GRINGO SKI(Poids total 13Kg)

Pur le transport de max.4 paires de skis

–GRINGO SKI&BOARD(Poids total 8,2Kg)

Pur le transport de max 6 paires de skis or 4 Snowboard

–GRINGO BICI(Peso total 10Kg)

Para transportar 2 bicicletas (max 35Kg)

E

–GRINGO SKI(Poids total 13Kg)

Para transportar max.4 pares de esquis

–GRINGO SKI&BOARD(Poids total 8,2Kg)

Para transportar max.6 pares de esquis o 4 Snowboard

D MONTAGE -UND PFLEGEANLEITUNG

GB ASSEMBLY AND MAINTENANCE INSTRUCTIONS

NL MONTAGE-EN ONDERHOUDSINSTRUCTIES

–GRINGO BICI(Grundrahmen Fahrradtraeger 10Kg)

Fuer den Transport von 2 Fahrraedern (max 35Kg) geeignet

D

–GRINGO SKI(Grundrahmen Fahrradtraeger 13Kg)

Fuer den transport von max.4 Paar Ski geeignet

–GRINGO SKI&BOARD(Grundrahmen Fahrradtraeger 8,2Kg)

Fuer den transport von max.6 Paar Ski geeignet oder 4 Snowboard

–GRINGO BICI(Total weight 10Kg)

For transporting 2 bicycles (max 35Kg)

GB

–GRINGO SKI(Total weight 13Kg)

For transporting max.4 Pairs of Skies

–GRINGO SKI&BOARD(Total weight 8,2Kg)

For transporting max.6 Pairs of Skies or 4 Snowboard

–GRINGO BICI(Totaal gewicht 10Kg)

Voor het vervoer van 2 fietsen (max 35Kg)

NL

–GRINGO SKI(Totaal gewicht 13Kg)

For het vervoer van max.4 Paar Ski's

–GRINGO SKI&BOARD(Totaal gewicht 8,2Kg)

For het vervoer van max.6 Paar Ski's / 4 Snowboard



>>GRINGO BICI<<
6950251



>>GRINGO SKI<<
6950250



>>GRINGO SKI&BOARD<<
6950258

FABRI PORTATUTTO srl

Sede Legale

Loc. Penisola, 20/A - 61026 PIANDIMELETO (PU) T.+39 0722 700070 | F. +39 0722 720017

Sede Operativa

Via Guglielmo Marconi, 2 - 47832 CASAROLA – San Clemente (RN)

T.+39 0541 988144 | F. +39 0541 857318

e-mail: Info@fabri.info - website: www.fabri.info

CONSIGLI PER L'UTILIZZO ED AVVERTENZE

- Per un montaggio preciso e sicuro seguire attentamente le istruzioni di montaggio. Se tali istruzioni non venissero capite, contattare il rivenditore o direttamente la ditta costruttrice per ulteriori chiarimenti. **Il fabbricante ed il rivenditore non sono responsabili di eventuali danni causati a cose o persone, dovuti ad un cattivo montaggio o utilizzo.**
- Il prodotto è stato testato e provato anche in condizioni estreme dando buoni risultati di sicurezza e di tenuta, però dopo aver effettuato un montaggio a regola d'arte escludiamo a priori un cattivo funzionamento. (Se avete dubbi rivolgetevi eventualmente alla vs. officina di fiducia)
- È assolutamente obbligatorio togliere qualsiasi protezione rigida o morbida dalla ruota di scorta prima di montare Gringo-Ski o Bici
- È prescritto anche uno specchio laterale esterno per il lato passeggero.
- Fare molta attenzione a che il bagagliaio sia sempre chiuso.
- Attenzione: appoggiare sulla ruota posteriore dell'auto solo pesi leggeri (pericolo di rottura)
- La cosa da inoltza del Gringo consigliamo di toglierlo dall'auto. (È buona regola pulire inoltre periodicamente il prodotto con acqua tiepida ed oliare la minuteria (viti, bulloni, ecc.))
- Dopo aver montato il Gringo assicurarsi che la targa e i dispositivi di illuminazione dell'autovettura siano ben visibili. (Vedi accessori supplementari "fanaleria")
- Per l'effetto assetamento è indispensabile, dopo i primi 10 Km controllare e bloccare il Gringo. Si raccomanda comunque di ricontrollare il tutto periodicamente.
- Per motivi di sicurezza la stessa operazione va eseguita dopo ogni sosta prima di riprendere il viaggio.

- In alcuni casi l'uso del tergicristallo è ostacolato dal Gringo fare molta attenzione al raggio d'azione della spazzola prima di azionare il tergicristallo.
- In alcuni paesi il codice stradale prevede un pannello quadrato a strisce bianche e rosse da applicare sugli oggetti sporgenti dalla sagoma dell'autovettura attenersi alle regole nazionali.
- Nel caso in cui il Gringo è posizionato tra vettura e roulotte assicurarsi che quest'ultima non schiacci il Gringo o le biciclette soprattutto in curva.
- Il prodotto è adibito solo ed esclusivamente al trasporto di biciclette, e sci e di nessun altro tipo di veicoli o cose quali valigie ecc
- Il peso massimo trasportabile è dato direttamente dalla casa costruttrice dell'autoveicolo (in questo caso consultare il libretto istruzioni dell'autoveicolo (carico sull'asse posteriore)
- La cosa più importante da rispettare è la velocità ed il modo di guida. Non oltrepassare la velocità max di 110 Km/h, moderare la velocità in curva, sui dossi, in condizioni di vento estreme e sulle strade con fondo dissestato. Fare molta attenzione a qualsiasi manovra impegnativa (strettezze, parcheggio, entrate in garage particolarmente bassi e stretti)
- Si ricorda che il Gringo con le biciclette montate o sci montati cambia l'assetto dell'autovettura modificando così anche la tenuta di strada e la normale andatura del veicolo, motivo in più per moderare la velocità e fare sempre molta attenzione al carico trasportato, inoltre, per motivi di consumo di carburante e di sicurezza, consigliamo di togliere il Gringo dopo averlo usato.
- Se tutte le avvertenze verranno rispettate alla lettera nel Gringo FABBRI utilità e comodità legate ad una buona sicurezza...

BUONE VACANZE DA FABBRI...

F

CONSEILS POUR L'UTILISATION ET AVERTISSEMENTS

- Pour un montage précis et sûr, suivez attentivement la notice de montage; si lesdites instructions posent des problèmes de compréhension, faites appel au revendeur ou directement au constructeur pour avoir des éclaircissements. **Le fabricant et le revendeur ne sont pas tenus pour responsables pour d'éventuels dommages causés à des personnes ou à des biens, dus à une mauvaise utilisation ou à un montage incorrect.**
- Le produit a été testé et essayé même dans des conditions extrêmes et il a donné de bons résultats de sécurité et de tenue, par conséquent, si le montage a été effectué selon les règles, on peut exclure, à priori, tout mauvais fonctionnement. (Si vous avez des doutes, adressez-vous à votre atelier de mécanique de confiance)
- Il faut absolument enlever toute sorte de couverture de la roue de secours avant d'y monter Gringo-ski
- La loi prévoit aussi la présence d'un rétroviseur extérieur côté passager.
- Faites bien attention que le coffre à bagages soit toujours fermé.
- Attention: ne posez sur la partie arrière de la voiture que des poids légers (risque de bris)
- Si on n'utilise pas le Gringo, il est conseillé de le retirer de la voiture. (Il est de règle de nettoyer aussi périodiquement le produit à l'eau tiède et d'huiler vis, boulons, etc.)
- Après avoir monté le Gringo, assurez-vous que la plaque d'immatriculation et les éclairages de votre voiture soient toujours bien visibles. (Voire accessoires supplémentaires "Eclairage")
- En raison des jeux qui se créent après les 10 premiers kilomètres il est indispensable de contrôler et de bloquer ultérieurement le Gringo. Il est conseillé d'effectuer des contrôles périodiques sur votre porte-vélos.
- Pour des raisons de sécurité, répétez la même opération à chaque arrêt avant de reprendre votre

- voyage.
- Dans certains cas le fonctionnement de l'essuie-glace arrière est entravé par le Gringo; faites bien attention au rayon d'action du balai avant d'actionner l'essuie-glace.
- Dans certains pays, le code de la route prévoit un panneau carré à bandes blanches et rouges à appliquer sur les objets dépassants le gabarit de la voiture; respectez les règles de votre pays
- Si le Gringo est placé entre une voiture et une caravane, assurez-vous que cette dernière ne soit pas écrasée, notamment dans les virages.
- Ce produit est destiné seulement et exclusivement au transport des vélos et des skis; il ne peut en aucun cas être utilisé pour transporter d'autres types de deux roues ou des objets tels que: valises, etc
- Le poids maximum que votre Gringo peut transporter est indiqué dans la notice de montage du produit, sauf spécifications directement dictées par le constructeur du véhicule; dans ce cas, consultez la notice de votre véhicule (charge de l'essieu postérieur.)
- Les choses les plus importantes à respecter sont la vitesse et la conduite. Ne dépassez pas la vitesse max. de 110 km/h, modérez la vitesse dans les virages, sur les dos d'âne, en cas de vents violents et sur les chaussées déformées. Faites bien attention en cas de manoeuvres difficiles (rétrécissements, parkings, entrées de garage particulièrement basses et étroites).
- N'oubliez pas que la présence de Gringo, avec des vélos ou des skis montés, change l'équilibre de la voiture, sa tenue de route et sa marche normale; pour cette raison il faut modérer la vitesse et faire toujours très attention à la charge transportée. Pour des raisons de consommation de carburant et de sécurité, il est conseillé de retirer le porte-vélos après son utilisation.
- Si vous respectez ces avertissements à la lettre, votre Gringo FABBRI vous offrira utilité et commodité alliées à une bonne sécurité.

FABBRI VOUS SOUHAITE DE BONNES VACANCES...

E

CONSEJOS PARA EL USO Y ADVERTENCIAS

- Para un montaje preciso y seguro seguir atentamente las instrucciones de montaje. Si no se entienden las instrucciones, ponerse en contacto con el concesionario o directamente con el fabricante, para solicitar ulteriores aclaraciones. **El fabricante y el concesionario declinan toda responsabilidad por los eventuales daños materiales o personales debidos a un mal montaje o a un uso indebido.**
- El producto también ha sido probado en condiciones extremas y ha dado buenos resultados en cuanto a la seguridad y a la sujeción; por esto, tras efectuar correctamente el montaje se excluye, a priori, un mal funcionamiento. (En caso de dudas, ponerse en contacto con su taller de confianza)
- Es absolutamente imprescindible quitar cualquier protección de la rueda de repuesto antes de instalar el producto sobre la rueda.
- También se aconseja instalar un espejo exterior en el lado del pasajero
- Controlar siempre que el maletero esté cerrado.
- Atención: apoyar en el cristal posterior del automóvil sólo pesos ligeros (peligro de rotura).
- Si no se utiliza el Gringo, aconsejamos sacarlo del automóvil. (Se aconseja limpiar periódicamente el producto con agua tibia y aceitar las piezas pequeñas (tornillos, pernos, etc.))
- Una vez se ha montado el Gringo, asegurarse de que la matrícula y las luces del vehículo sean siempre visibles. (Ver accesorios suplementarios "Iluminación")
- Debido al assetamiento, tras los primeros 10 Km es indispensable controlar y bloquear de nuevo Gringo. Se aconseja controlar todo el equipo periódicamente.
- Por motivos de seguridad, dicha operación se tiene que efectuar tras cada parada antes de reemprender el viaje.

- En algunos casos el uso del limpiaparabrisas queda obstaculizado por el Gringo: prestar mucha atención al radio de acción del mismo antes de ponerlo en marcha
- En algunos países el código de circulación prevé un panel cuadrado a rayas que se debe aplicar en los objetos que sobresalen del vehículo. Atenerse a la legislación vigente en el país por el cual circula el vehículo.
- En caso de que el Gringo se instale entre el vehículo y la caravana, asegurarse de que esta última no aplaste el Gringo o las bicicletas o skis, especialmente en las curvas
- El producto sólo ha sido concebido para transportar bicicletas o skis y no para motocicletas u objetos como maletas, etc
- El peso máximo que se puede transportar se indica en las instrucciones de montaje del producto, salvo casos específicos indicados directamente por el fabricante, en este caso consultar el manual de instrucciones del vehículo (carga en el eje posterior).
- Lo más importante es respetar la velocidad y la conducción. No superar la velocidad máxima de 110 km/h, moderar la velocidad en las curvas, conetas, en condiciones de viento extremo y en las carreteras con pavimento en mal estado. Prestar mucha atención al efectuar maniobras difíciles (pasos estrechos, aparcamiento, entradas de garajes particularmente bajas y estrechas).
- Se recuerda que el Gringo con las bicicletas o skis montados cambia la estabilidad del vehículo, y, en consecuencia, la adherencia a la carretera y el modo de conducción del vehículo. Por ello se debe moderar la velocidad y prestar mucha atención a la carga transportada; además, por motivos de consumo de carburante y seguridad, se aconseja desmontar el Gringo tras su uso.
- Si se respetan todas las advertencias al pie de la letra, el Gringo Fabbri les proporcionará un servicio cómodo en condiciones absolutamente seguras.

FELICES VACACIONES CON FABBRI...

D

RATSCHLAGE ZUM GEBRAUCH UND SICHERHEITSHINWEISE

- Für die ordnungsgemäße und sichere Montage die Montageanweisungen genau befolgen. Bei Zweifeln in Hinblick auf diese Anweisungen den Händler oder direkt den Hersteller um weitere Informationen bitten. **Der Hersteller und Händler haften nicht für Schäden an Sachen oder Personen aufgrund einer unsachgemäßen Montage oder eines unsachgemäßen Gebrauchs.**
- Das Produkt wurde geprüft und auch unter extremen Bedingungen erprobt, wobei es in Hinblick auf Sicherheit und Halt gute Ergebnisse erbrachte. Daher können wir bei fachgerecht ausgeführter Montage Fehlfunktionen ausschließen (Ggf. Nachfrage bei Ihrem Garagisten/Autowerkstatt).
- Die Schutzfüße etc. des Reserveradcs ist vor Montage des Gringo Ski- oder Fahrradträgers unbedingt zu entfernen.
- Laut Vorschrift muß sich auch auf der Beifahrerseite ein Außenspiegel befinden.
- Darauf achten, daß der Kofferraum stets geschlossen ist.
- Achten Sie, daß nur kleine Belastungen auf das Reserverad drücken (Bruchgefahr)
- Bei Nichtgebrauch des Heckträgers, sollte dieser vom Auto demontiert werden. (Eine gründliche Reinigung mit lauwarmem Wasser und anschließend einem Tropfen Öl auf alle Reibstellen/Schrauben ist von Vorteil).
- Nach Montage des Gringo sicherstellen, daß das Kennzeichen und die Beleuchtungseinrichtungen des Autos gut sichtbar sind. (Siehe Extrazubehoer "Lichtanlage")
- Wegen der Setzung ist es unabdingbar, nach den ersten 10 Km den Gringo zu kontrollieren und erneut anzuziehen. Periodische Nachkontrollen sind notwendig.
- Aus Sicherheitsgründen ist dies auch nach jeder Rast vor der Weiterfahrt erforderlich.
- In einigen Fällen wird der Betrieb des Heckscheibenwischers durch den Gringo behindert; daher muß man vor Inbetriebnahme des Heckscheibenwischers den Aktionsradius des Wischerblatts kontrollieren.

- In einigen Ländern schreibt die Straßenverkehrsordnung den Gebrauch eines quadratischen, gestreiften Schilds vor, das an Gegenständen anzubringen ist, die nach hinten über den Fahrzeuggrundriß hinausragen. Die geltenden nationalen Straßenverkehrsordnungen müssen beachtet werden!
- Wenn sich der Gringo zwischen dem Fahrzeug und einem Wohnanhänger befindet, sicherstellen, daß der Wohnanhänger vor allem in Kurven nicht gegen den Gringo oder gegen die Fahrräder ski drückt
- Das Produkt ist ausschließlich zum Transport von Fahrrädern bzw. Ski zugelassen. Sonstige Zweiräder, Koffe o.ä. dürfen nicht mit ihm transportiert werden.
- Das maximal transportierbare Gewicht ist vorbehaltlich der diesbezüglichen Angaben des Fahrzeugherstellers, und deren Betriebsanleitung des Fahrzeugs zu entnehmen sowie in der Montageanweisungen dieses Produkts angegeben (Hinterradachsen Bekstung!).
- Am wichtigsten ist eine angemessene Geschwindigkeit und ein vernünftiges Fahrverhalten. Eine Höchstgeschwindigkeit von 110 km/h nicht überschreiten. In Kurven, im Gefälle, bei extremen Windverhältnissen und schlechtem Straßenzustand die Geschwindigkeit senken. Besondere Vorsicht ist bei allen schwierigen Manövern geboten (bei Engstellen, auf Parkplätzen, beim Einfahren in besonders niedrige und enge Garagen usw.).
- Daran denken, daß das Ladegut die Steuerung des Autos beeinträchtigt und somit die Straßenhaftung und das normale Fahrverhalten des Fahrzeugs verändert. Daher muß man die Geschwindigkeit reduzieren und stets auf die transportierte Last achten. Außerdem sollte der Heckträger aus Gründen des Benzin-Verbrauchs und der Sicherheit nach Gebrauch abgebaut werden
- Wenn alle Sicherheitshinweise genau beachtet werden, finden Sie mit Gringo von FABBRI ein nützliches, bequemes und zugleich absolut sicheres Zubehör.

GUTE FERIE MIT FABBRI...

GB

HELPFUL HINTS AND WARNINGS

- For safe, precise installation follow the assembly instructions carefully. If the instructions are not clear, please contact your dealer or the manufacturer directly for further details. **The manufacturer and dealer may not be held liable for any damages caused to people or property due to wrongful installation or use.**
- The product has been tested even in extreme conditions with good safety and resistance results.
- Therefore, if the installation has been carried out properly, there is no chance for malfunction. (If you have any queries, you can also contact your usual garage)
- The passenger side must have a rear-view mirror as well.
- We strongly recommend to take off any kind of wheel cover from the wheel when you use Gringo bike or ski carrier
- The passenger side must have a rear-view mirror as well.
- Make sure the luggage compartment is always closed
- Attention: lay only light weights on the Gringo (danger of breaking).
- If the Gringo is not being used, we advise removing it from the car (It is also good practice to clean the rack periodically with lukewarm water and to oil the small metal parts: screws, bolts, etc.)
- After installing the Gringo make sure that the vehicle license plate and taillights are still clearly visible. (See additional accessories "Lighting System")
- After the first 10 Km, due to setting, you must check and tighten Gringo. It is important to check the whole assembly regularly
- For safety reasons, the same must be done after each pause before resuming travel

- In some cases Gringo interferes with using the rear windscreen wiper. Carefully examine the brush range before turning on the rear wiper
- The highway code in some countries requires that a striped red and white panel should be applied to any object protruding from the vehicle. Please follow all national regulations
- If the Gringo is located between the vehicle and a trailer, make sure the latter does not crush the rack or the bicycles and skis during curves
- The product is intended solely to carry bicycles or skis and no other type of cycles or items such as luggage, etc
- The maximum transportable weight is indicated in the product assembly instructions, unless specified directly by the automotive manufacturer. In this case refer to the vehicle manual (load on the rear axle)
- The most important things to respect are speed limits and driving style: do not exceed a maximum speed of 110 km/h, slow down in curves, hillclacks, in extremely windy conditions and on rough roads. Take the utmost care during any complex maneuver (narrow passages, parking, entering low, narrow garages, etc.)
- Remember that when bicycles or skis are mounted on the Gringo the vehicle position changes, and also affects the road grip and normal driving pattern of the car. This is one more reason to drive moderately and always be aware of the load you are carrying. For better mileage and safety we recommend removing the Gringo after use.
- If you follow all these instructions and recommendations, you will find your FABBRI Gringo to be useful, convenient, and safe.

HAPPY VACATIONS FROM FABBRI...

NL

GEBRUIKSADVIEZEN EN WAARSCHUWINGEN

- Volg de montage-instructies voor een nauwkeurige en veilige montage; als u deze instructies niet begrijpt, neem dan voor nadere uitleg contact op met de wederverkoper of direct met de fabrikant. **De fabrikant en de wederverkoper zijn niet aansprakelijk voor eventueel persoonlijk letsel of schade aan goederen, die te wijten zijn aan slechte montage of onjuist gebruik.**
- Het product is getest en uitgeprobeerd, ook in extreme omstandigheden, met goede resultaten voor wat betreft de veiligheid en de stevigheid. Als het volgens de regels wordt gemonteerd, sluiten wij slecht functioneren a priori uit. (Als u twijfels heeft, wendt u zich dan tot uw garage).
- Een buitenspiegel aan de kant van de passagier is voorschrift
- Let er goed op dat de kofferbak altijd gesloten is.
- Let op; zet alleen lichte voorwerpen op de achtersuit van de auto (gevaar voor breken).
- Als de fietsdrager niet gebruikt wordt, raden wij aan hem van de auto te halen. (Het is bovendien een goed gebruik het product regelmatig schoon te maken met lauwwater en het kleingoed (schroeven, bouten enz.) te oliën.
- Controleer na montage van de Gringo of de kentekenplaat en de verlichting of de voertuig goed zichtbaar zijn. (Blick aanvullende accessoires "Achterlichtinstallatie")
- Na de eerste 10 Km moet worden gecontroleerd of de Gringo goed op hun plaats zitten, en moeten ze nogmaals worden geblokkeerd. Het wordt hoe dan ook geadviseerd het geheel periodiek te controleren.
- Uit veiligheidsoverwegingen moet dezelfde handeling na elke pauze opnieuw worden verricht, alvorens de reis te hervatten.
- In enkele gevallen wordt het gebruik van de ruitewisser door de Gringo gehinderd; let dus goed op

- de actieradius van de borstel alvorens de wisser in te schakelen.
- Enkele landen schrijven de verkeerswet een vierkant bord met witte en rode strepen voor, dat moet worden aangebracht op voorwerpen die buiten de omtrek van het voertuig stekken; houdt u zich aan de nationale regels
- Indien de Gringo geplaatst is tussen het voertuig en een caravan, moet u zich ervan vergewissen dat luitstgenoemde de Gringo of de fietsen - skis niet verdrukt, vooral in de bocht
- Het product is uitsluitend bedoeld voor het transport van fietsen en van geen enkel ander type rijwiel of voorwerpen zoals koffers enz
- Het gewicht dat maximaal vervoerd kan worden is te vinden in de montage-instructies van het product, onder voorbehoud van specificaties die direct door de fabrikant van het voertuig worden opgelegd. In dat geval dient het instructieboekje van het voertuig te worden geraadpleegd (belasting op de achteras)
- Van fundamenteel belang is het in acht nemen van de snelheid en aanpassing van de rijstijl, overschrijd de snelheidslimiet van 110 km/uur niet en matig snelheid wanneer u een bocht ingaat, op hellingen, bij zeer sterke wind en op wegen met onregelmatig wegdek. Let erg goed op bij alle moeilijke manoeuvres (nauw doorgangen, parkeren, ingang in zeer lage en nauwe garages).
- Denk eraan dat de Gringo aan de achterzijde met fietsen - skis erop aangebracht het evenwicht van het voertuig verandert, en dus ook de wegligging en het normale rijgedrag van de auto. Dit is een reden te meer om de snelheid te matigen en aandacht te besteden aan de getransporteerde last; bovendien adviseren wij de drager weg te halen na het gebruik, voor de veiligheid en om brandstof te sparen.
- Als alle waarschuwingen letterlijk in acht genomen worden, zult u de FABBRI Gringo bijzonder nuttig en gemakkelijk vinden, in veilige omstandigheden

PRETTIGE VAKANTIE GEWENST DOOR FABBRI...

I

PERICOLO!

Prima di montare *Gringo* è necessario controllare il buono stato della carrozzeria ed il perfetto fissaggio della ruota.

La larghezza del carico **NON DEVE** superare quella della vettura.

Il carico **NON DEVE** superare i limiti di sagoma stabiliti dall'art. 61 del nuovo codice della strada:

"... può sporgere longitudinalmente dalla parte posteriore, se costituito da cose indivisibili, fino ai 3/10 della lunghezza del veicolo stesso."

IMPIEGO CONFORME

Gringo può essere impiegato esclusivamente per uso privato. È severamente apporrtarvi modifiche tecniche o impiegarlo per scopi non conformi, a causa dei pericoli che potrebbero derivarne.

Assicurarsi che i bambini non abbiano possibilità di giocare con *Gringo*. I bambini non riconoscono i pericoli che la manipolazione di oggetti simili può comportare.

PULITURA E MANUTENZIONE

Gringo va lavato spesso. Proteggete le viti e i filetti lubrificandoli periodicamente.

DISIMBALLAGGIO

L'imballaggio è prodotto con materiale riciclabile. Eliminare l'imballaggio secondo la prescrizione.

Distruggere i sacchetti di plastica per evitare che diventino un gioco pericoloso!

CONTROLLO DELLA DOTAZIONE

Qualora dovessero mancare dei pezzi, rivolgersi immediatamente al Rivenditore FABBRI più vicino.

D

GEFAHR!

Vor dem Einbau des *Gringo* sicherstellen, daß sich die Karosserie in einem einwandfreien Zustand befindet und daß das Rad sicher befestigt ist.

Die Breite der Last **DARF NICHT** die des Fahrzeugs überschreiten.

Die Last **DARF NICHT** die von Art. 61 der neuen Straßenverkehrsordnung vorgeschriebenen Außenmaße überschreiten: "... die Last darf auf der Rückseite um bis zu 3/10 der Gesamtlänge des Fahrzeugs in Längsrichtung überstehen, wenn sie aus unteilbaren Sachen besteht."

ZULÄSSIGER GEBRAUCH

Gringo darf ausschließlich für private Transporte verwendet werden. Es ist streng verboten, technische Änderungen vorzunehmen oder ihn zu nicht erlaubten Zwecken zu verwenden, da es hierdurch zu gefährlichen Situationen kommen kann.

Sicherstellen, daß Kinder nicht mit dem *Gringo* spielen können. Kinder sind nicht in der Lage, die Gefahren zu erkennen, welche die Handhabung derartiger Gegenstände mit sich bringen kann.

REINIGUNG UND PFLEGE

Gringo muß häufig gewaschen werden. Die Schrauben und Gewinde zum Schutz regelmäßig schmieren.

ENTFERNEN DER VERPACKUNG

Die Verpackung besteht aus wiederverwertbarem Material. Das Verpackungsmaterial vorschriftsmäßig entsorgen.

Die Plastikbeutel zerstören, um zu verhindern, daß sie, indem Kinder sie zum Spielen verwenden, zur Gefahr werden!

KONTROLLE DER AUSSTATTUNG

Sollten Teile fehlen, unverzüglich den nächsten FABBRI Händler verständigen.

F

DANGER!

Avant de monter *Gringo*, il est nécessaire de contrôler que la carrosserie est en bon état et que la roue est parfaitement fixée.

La largeur de la charge **NE DOIT PAS** dépasser celle de la voiture.

La charge **NE DOIT PAS** dépasser les limites de gabarit établies par l'art. 61 du nouveau code de la route:

"... peut dépasser longitudinalement à l'arrière, si elle est constituée par des choses indivisibles, jusqu'à 3/10 de la longueur du véhicule lui-même."

EMPLOI CONFORME

Gringo est uniquement destiné à l'usage privé. Il est strictement interdit d'y apporter des modifications techniques ou de l'employer à des fins non conformes, cela à cause des risques qui pourraient en résulter.

Assurez-vous que les enfants n'ont aucune possibilité de jouer avec *Gringo*. Les enfants n'ont pas conscience des risques que la manipulation d'objets de ce genre peut comporter.

NETTOYAGE ET ENTRETIEN

Gringo doit être souvent lavé. Protégez les vis et les filets en les lubrifiant périodiquement.

DEBALLAGE

L'emballage est produit avec des matières recyclables. Éliminer l'emballage conformément aux prescriptions.

Détruire les sacs en plastique afin d'éviter qu'ils ne puissent se transformer en jouets dangereux!

CONTROLE DE L'EQUIPEMENT

Si il manque des pièces, adressez-vous immédiatement au Revendeur FABBRI le plus proche.

GB

WARNING!

Before installing *Gringo*, it is important to check that the car body is in good order and that the wheel is firmly attached.

The width of the load **NEVER HAS TO** exceed the width of the vehicle.

The load **NEVER HAS TO** extend beyond the overall dimensions established in art. 61 of the new Highway Code, i.e. it "... can extend longitudinally from the rear, providing it is composed of inseparable parts, up to 3/10ths of the length of the vehicle concerned."

PROPER USE

Gringo is intended exclusively for private use. It is severely forbidden to make any technical alterations or to use it for improper purposes, because of the potential hazards involved.

Make sure that children are not allowed to play with *Gringo*. Children are unaware of the risks involved in handling such objects.

CLEANING AND MAINTENANCE

Gringo must be washed frequently. Protect the screws and threads by lubricating them periodically.

UNPACKING

The packing material can be recycled. Dispose of the packing material in compliance with current regulations.

Destroy the plastic bags to avoid the risk of their becoming a dangerous children's toy.

CHECKING THE SUPPLY

If any parts are missing, notify your nearest FABBRI dealer immediately.

E

¡PELIGRO!

Antes de montar *Gringo* hay que controlar el buen estado de la carrocería y la perfecta sujeción de la rueda.

La anchura de la carga **NO TIENE** que superar la del automóvil.

La carga **NO DEBE** superar los límites establecidos por el artículo 61 del código de circulación: "... puede sobresalir longitudinalmente por la parte posterior, si está formado por piezas indivisibles hasta 3/10 de la longitud del vehículo."

USO CONFORME

Gringo se debe utilizar exclusivamente para uso privado. Se prohíbe severamente efectuar cualquier modificación técnica o utilizarlo para usos no conformes a los previstos debido a los peligros que puede provocar.

Asegurarse de que los niños no puedan jugar con *Gringo*. Los niños no reconocen los peligros que comporta la manipulación de estos objetos.

LIMPIEZA Y MANTENIMIENTO

Gringo se tiene que lavar a menudo. Proteger los tornillos y las rosas lubricándolos periódicamente.

DESEMBALAJE

El embalaje ha sido fabricado con material reciclable. Eliminarlo según las instrucciones. Destruir los bolsos de plástico para evitar que se conviertan en un juego peligroso.

CONTROL DEL LAS PIEZAS EN DOTACIÓN

Si fallan piezas, ponerse en contacto inmediatamente con el distribuidor FABBRI más cercano.

NL

GEVAAR!

Voor het monteren van *Gringo* moet worden gecontroleerd of de carrosserie in goede staat is en of het wiel perfect is vastgezet.

De last op het dak **MAG NIET** breder zijn dan de breedte van de auto.

De last **MAG NIET** groter zijn dan de afmetingen die bepaald worden in art. 61 van de nieuwe Wet op het wegverkeer: "... mag in de lengte aan de achterkant uitsteken, indien bestaande uit zaken die niet uiteengehaald kunnen worden, tot max. 3/10 van de lengte zelf."

GEBRUIK VOLGENS DE REGELS

Gringo is uitsluitend bestemd voor particulier gebruik. Het is streng verboden technische wijzigingen aan te brengen of hem te gebruiken voor doeleinden waarvoor hij niet bestemd is, want dat zou gevaar kunnen veroorzaken.

Vergewis u ervan dat kinderen niet met *Gringo* kunnen spelen. Kinderen herkennen de gevaren die dergelijke voorwerpen met zich mee kunnen brengen, niet.

REINIGING EN ONDERHOUD

Gringo moet vaak worden gewassen. Bescherm de schroeven en de schroefdraden door hen regelmatig in te vetten.

UITPAKKEN

De verpakking is gemaakt van recyclebaar materiaal. Elimineer de verpakking volgens de voorschriften. Vernietig de plastic zakken om te vermijden dat ze een gevaarlijk spel worden!

CONTROLE VAN DE UITRUSTING

Mochten er onderdelen ontbreken, neem dan onmiddellijk contact op met de dichtstbijzijnde FABBRI-dealer.

I

- A** Appoggiate *Gringo* sulla ruota facendo passare i cavi di acciaio dietro la ruota stessa.
- B** Incrociate i cavi dietro la ruota (FIG.1) e agganciateli all'ancoretta sulla leva rapida. Applicare la leva rapida al foro più alto possibile (POSIZIONAMENTO VELOCE).
- C** Chiudete la leva rapida per mettere in tensione i cavi sul pneumatico.
- D** Chiudete a chiave: il vostro *Gringo* è sicuro e inasportabile!

— Nell'esempio viene rappresentata la versione PortaSki —

F

- A** Posez *Gringo* sur la roue en faisant passer les câbles en acier derrière elle.
- B** Croisez les câbles derrière la roue (FIG.1) et accrochez-les à la petite ancre sur le levier rapide. Appliquez le levier rapide au trou le plus haut possible (POSITIONNEMENT RAPIDE).
- C** Fermez le levier rapide pour tendre les câbles sur le pneu.
- D** Fermez à clé: votre *Gringo* est sûr et ne peut pas être enlevé!

— L'exemple montre la version porte-skis —

E

- A** Apoyar *Gringo* sobre la rueda haciendo pasar los cables de acero por detrás de la rueda.
- B** Cruzar los cables detrás de la rueda (FIG.1) y sujetarlos en el gancho de la palanca rápida.
- Aplicar la palanca rápida al orificio más alto posible (POSICIONAMIENTO RÁPIDO).
- C** Cerrar la palanca rápida para tensar los cables del neumático.
- D** Cerrar con llave: su *Gringo* es seguro y no se puede extraer.

— En el ejemplo se representa la versión portaesquis —

D

- A** *Gringo* auf das Rad aufsetzen und die Stahlseile hinter dem Rad durchführen.
- B** Die Drahtseile hinter dem Rad überkreuzen (ABB. 1) und in den Haken des Schnellspannhebels einhängen. Den Schnellspannhebel soweit oben wie möglich anbringen (SCHNELLE POSITIONIERUNG).
- C** Den Schnellspannhebel schließen, um die Drahtseile auf dem Reifen zu spannen.
- D** Mit dem Schlüssel abschließen: Ihr *Gringo* ist sicher und unlösbar!

— Im Beispiel ist die Skiträger-Version dargestellt —

GB

- A** Place *Gringo* over the wheel, passing the steel cables behind the wheel.
- B** Cross the cables over behind the wheel (FIG.1) and hook them up to the anchor on the rapid-action lever. Slot the rapid-action lever into the highest possible hole (FAST POSITION).
- C** Close the rapid-action lever to tension the cables against the tire.
- D** Lock with the key: your *Gringo* is now safe and impossible to remove!

— The example illustrates the ski-carrier version —

NL

- A** Zet *Gringo* op het wiel en laat de staalkabels achter het wiel passeren.
- B** Kruis de kabels achter het wiel (AFB. 1) en haak hen aan het ankertje op de snelsluiting. Steek de snelsluiting in het hoogst mogelijke gat (SNELLE PLAATSING).
- C** Sluit de snelsluiting om de kabels op de band te spannen.
- D** Sluit hem af met de sleutel: u *Gringo* is veilig en kan niet worden weggehaald!

— In het voorbeeld staat de uitvoering voor ski's afgebeeld —

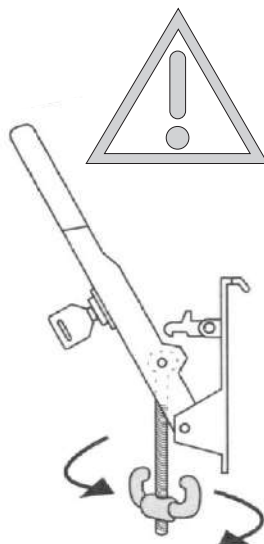
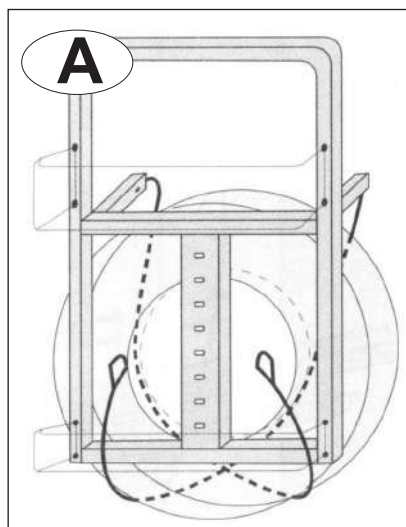

I AGGIUSTAMENTO MILLIMETRICO: Se la leva rapida non si chiude perché i cavi di acciaio sono troppo tesi, regolateli svitando l'ancoretta. Al contrario se la leva rapida si chiude ma i cavi di acciaio sono allentati, regolateli avvitando l'ancoretta.

F AJUSTEMENT MILLIMÉTRIQUE: Si le levier rapide ne se ferme pas parce que les câbles en acier sont trop tendus, les régler en dévissant la petite ancre. Au contraire, si le levier rapide se ferme mais que les câbles en acier sont détendus, les régler en vissant la petite ancre.

E AJUSTE MILIMÉTRICO: Si la palanca rápida no se cierra porque los cables de acero están demasiado tensados, regularlos desenroscando el enganche. Si, al contrario, la palanca rápida se cierra pero los cables quedan flojos, regularlos enroscando el enganche.

D REGULIERUNG DER SEILSPANNUNG: Wenn der Schnellspannhebel nicht geschlossen werden kann, weil die Stahlseile zu stark gespannt sind, ist der Haken etwas auszuschauben. Wenn hingegen der Schnellspannhebel geschlossen ist und die Stahlseile zu locker sind, ist der Haken etwas einzuschrauben.

GB PRECISION ADJUSTMENT: If the lever cannot be locked because the steel cables are too taut, adjust them by loosening the anchor. If, on the other hand, the lever is locked but the cables are too slack, adjust them by tightening the anchor.

NL FIJNAFSTELLING: Als de snelsluiting niet afgesloten kan worden omdat de kabels te strak gespannen staan, kunnen deze worden bijgesteld door het ankertje los te draaien. Kan de snelsluiting wel gesloten worden maar worden de kabels niet aangespannen dan moeten deze worden bijgesteld door het ankertje aan te draaien.

1

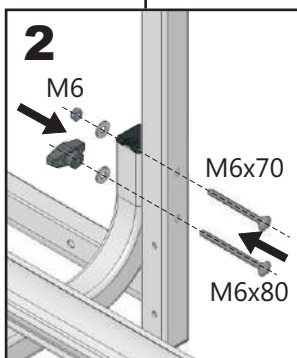
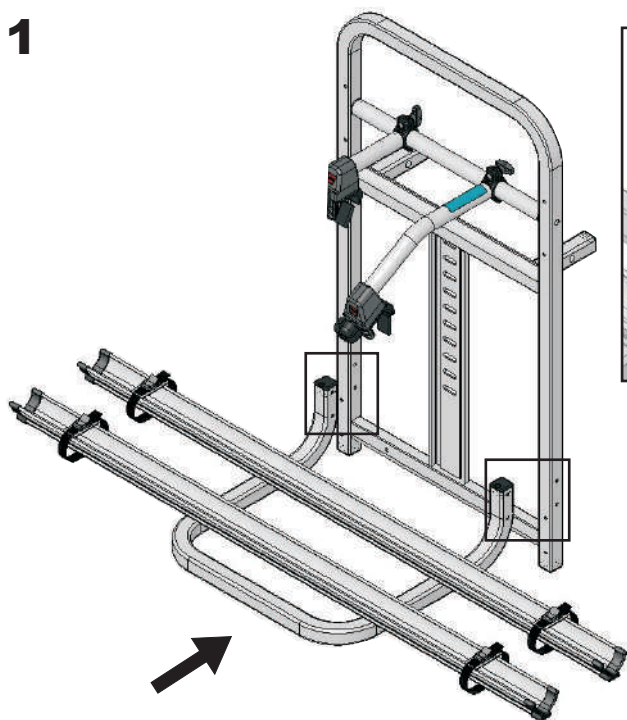

3

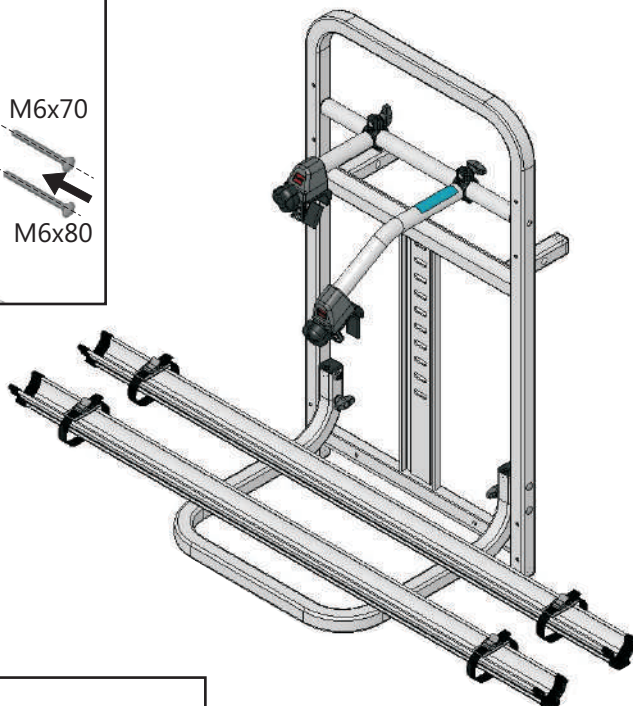

- I **N.B.** - Le rotaie possono essere fissate in qualsiasi posizione per centrare le biciclette nella sagoma del veicolo
- F **N.B.** - Les rails peuvent être fixés dans n'importe quelle position pour centrer les vélos dans le gabarit du véhicule
- E **NOTA** - Las guías se puede sujetar en cualquier posición para centrar las bicicletas en galibó del vehículo

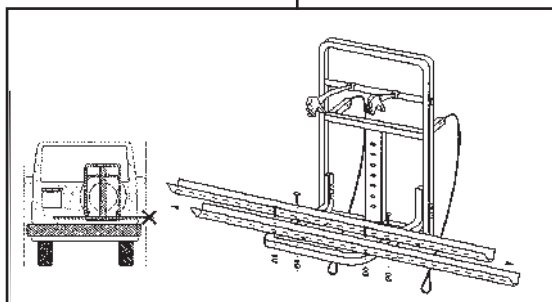

- D **HINWEIS** - Die Schienen können in einer beliebigen Position zur Zentrierung der Fahrräder am Fahrzeug befestigt werden
- GB **N.B.** - The racks can be fixed in any position so that the bicycles can be centered with respect to the shape of the vehicle
- NL **N.B.** - De rails kunnen in een willekeurige positie worden vastgezet om de fietsen op de omtrek van het voertuig te centreren.

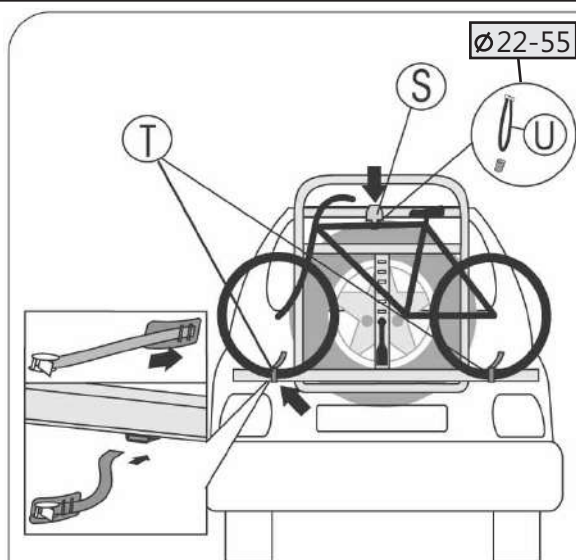

I Ricordarsi di bloccare le biciclette, in 3 punti diversi, mediante le ganasce (S) ed i cinturini (T). Poiché esistono diversi tipi di telai, sono disponibili cavetti più lunghi per le ganasce (U), per poter bloccare qualsiasi tipo di bicicletta (Vedi **OPTIONALS**).

F Rappelez-vous de fixer les vélos, en 3 points différents, avec les mâchoires (S) et les petites sangles (T). Vu l'existence de différents types de châssis, nous mettons à votre disposition des cables plus longs pour les mâchoires (U), pour pouvoir fixer tous les vélos (Voiie **OPTIONALS**).

E Se recuerda que hay que bloquear las bicicletas, en 3 puntos diferentes, mediante las mordazas (S) y los cinturones (T). Ya que existen diferentes tipos de bastidores, se encuentran disponibles cables para las mordazas más largos (U) para poder bloquear cualquier tipo de bicicleta (Ver **OPTIONALS**).

D Die Fahrräder mittels Halterung (S) sowie Halteriemchen (T) befestigen. Je nach Rahmenkonstruktion und - Form, müssen die Seile (U) der Fixierhalterungen den jeweiligen Velos angepasst werden. Jedes Fahrrad muss je mindestens an 3 verschiedenen Stellen sicher fixiert sein (siehe **OPTIONALS**).

GB Remember to secure the bicycles, in 3 different points, using the clamps (S) and the belts (T). Since there are different types of bicycles frames, longer cables are available for the clamps (U) so that any kind of bicycle can be secured (see **OPTIONALS**).

NL Denk eraan de fietsen op 3 verschillende punten vast te zetten, door middel van de klemmen (S) en de riempjes (T). Aangezien er verschillende types frames bestaan, zijn er kabeltjes voor de langere klemmen (U) leverbaar, om elk type fiets vast te kunnen zetten (blik **OPTIONALS**).



- I Fissaggio consigliato per telai superiori alla norma
- F Fixation conseillée pour des cadres supérieurs aux normes prescrites
- E Fijación aconsejada para bastidores superiores a la norma
- D Empfohlener Befestigungspunkt fuer ueber der Norm liegende Rahmen
- GB Recommended fitting for larger than standard frames
- NL Geadviseerde bevestiging voor frames groter dan de norm

I ■ Non proteggere le biciclette durante il trasporto con teloni e coperture, rimuovere i componenti che possono andare persi e fissare le ruote anteriori con nastri di serraggio.
 ■ In caso di copertura anche solo parziale di fanalerie e/o della targa ad opera del portabiciclette posteriore o del carico portato, le fanalerie dovranno essere replicate (vedi accessori supplementari "Fanaleria").
 ■ Il fissaggio del portabiciclette deve essere verificato ad intervalli regolari dal conducente. Ai sensi del § 22 e del § 23 del C.d.S. egli risponde anche del carico. Va altresì tenuto presente che il carico non può sporgere lateralmente per 400 mm oltre il bordo esterno della superficie luminosa delle luci di ingombro e di posizione anteriori e posteriori. Ciò vale anche per la fanaleria aggiuntiva.

F ■ Ne pas protéger les bicyclettes pendant le transport avec des bâches ni des couvertures, enlever les composants qui pourraient être perdus et fixer les roues avant avec des bandes de serrage.
 ■ Au cas où l'on couvrirait même partiellement les appareils d'éclairage et/ou la plaque d'immatriculation avec le porte-vélo arrière ou avec le chargement transporté, on devra ajouter des appareils d'éclairage (voire accessoires supplémentaires "Éclairage").
 ■ Le chauffeur doit vérifier la fixation du porte-vélo par intervalles réguliers. En vertu du § 22 et du § 23 du code routier, il est responsable également du chargement. On doit également tenir compte du fait que le chargement ne peut pas dépasser latéralement de plus de 400 mm du bord externe de la surface lumineuse des lumières d'encombrement et de position antérieures et postérieures. Ceci est valable aussi pour le système d'éclairage en adjonction.

E ■ No proteger las bicicletas durante el transporte con lonas ni cubiertas, quitar los componentes que pueden extraviarse y fijar las ruedas anteriores con cintas para fijar.
 ■ En caso de cobertura incluso parcial del sistema de iluminación y/o de la placa, debido al porta-bicicletas posterior o a la carga transportada, el sistema de iluminación debe replicarse (ver accesorios suplementarios "Iluminación").
 ■ La fijación del porta bicicletas debe ser comprobado por el conductor, a intervalos regulares. Según lo estipulado por el párrafo 22 y el párrafo 23 del Código de Carreteras el conductor también responde por la carga. Hay que tener presente además que la carga no puede sobresalir lateralmente más de 400 mm más allá del borde exterior de la superficie luminosa de las luces de despejo y de posición anteriores y posteriores. Esto se aplica también a la estructura Iluminación adicional.

D ■ Fahrräder bei Transport nicht mit Plane und Abdeckungen schützen, verlierbare Teile o. ä. entfernen und die Vorderräder mit Spannbändern fixieren.
 ■ Bei auch nur teilweiser Verdeckung von lichttechnischen Einrichtungen und/oder des amtlichen Kennzeichens durch das Heckträgersystem oder die mitgeführte Ladung sind die entsprechenden lichttechnischen Einrichtungen zu wiederholen (Siehe Extrazubehoer "Lichtanlage").
 ■ Die Befestigung des Hecktragesystems ist vom Fahrzeugführer regelmäßig zu überprüfen. Gemäß § 22 und § 23 SVO ist er auch für die Ladung verantwortlich. Dabei ist zu beachten, daß die Ladung nicht mehr als 400 mm über den äußeren Rand der Lichtaustrittsfläche der vorderen und hinteren Begrenzungs- oder Schlußleuchten seitlich hinausragen darf. Dies gilt auch für den zusätzlichen Leuchenträger.

GB ■ Do not use canvas or coverings to protect the bicycles during transport, remove any components that could be lost and tie the front wheels with tapes.
 ■ If the rear bicycle rack or the carried load partially or completely covers the lights and the number plate, the lights must be duplicated (see additional accessories "Lighting System").
 ■ The driver must check the fitting of the bicycle rack at regular intervals. According to Articles 22 and 23 of the Highway Code, the driver is also responsible for the load. Also consider that the load cannot protrude sideways by more than 400 mm from the external edge of the luminous surface of the dimension lights and the front and rear position lights. This is also applicable for the additional lighting system.

NL ■ De fietsen tijdens het transport niet beschermen door middel van dekzeilen of afdekkingen en losse onderdelen verwijderen die men onderweg zou kunnen verliezen en de voorwielen vastzetten met klembanden.
 ■ Bij, ook slechts gedeeltelijke, maskering van de achterlichtuitrusting en/of van de kentekenplaat door het fietsenrek of de te vervoeren lading, dient de betreffende uitrusting herhaald te worden (blik aanvullende accessoires "Achterlichtinstallatie").
 ■ De bevestiging van het fietsenrek dient door de bestuurder van het voertuig regelmatig gecontroleerd te worden. Ingevolge §22 en §23 van de Verkeersvoorschriften is deze ook verantwoordelijk voor de lading. Hierbij dient in acht te worden genomen dat de lading niet verder dan 400 mm over de buitenste rand van het oppervlak van de voor- en achterlichten mag uitsteken. Dit geldt ook voor de achterlichtinstallatie.

1

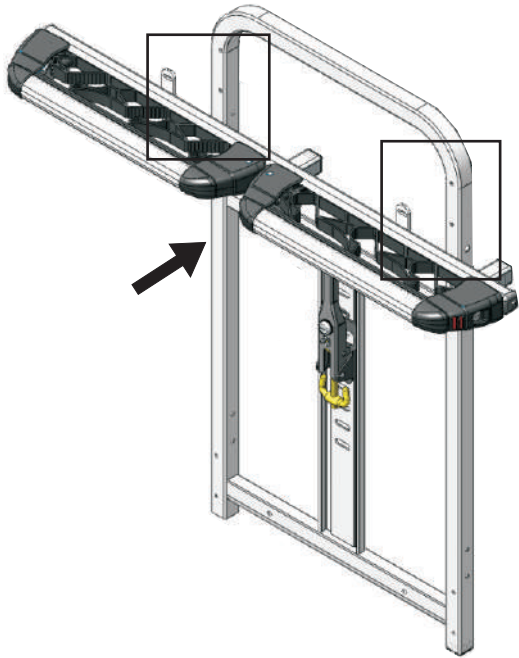

3

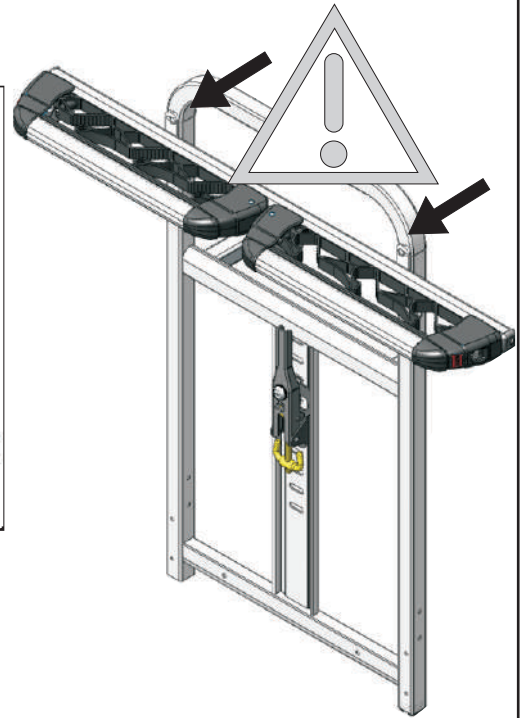
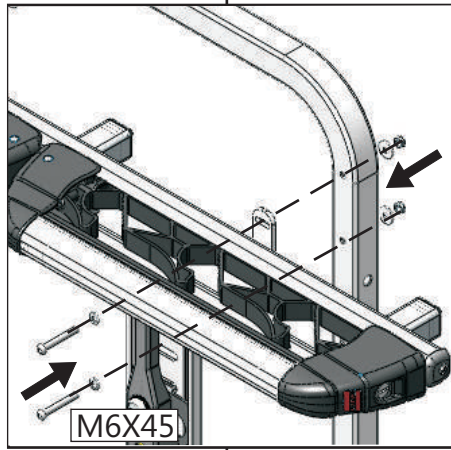

4

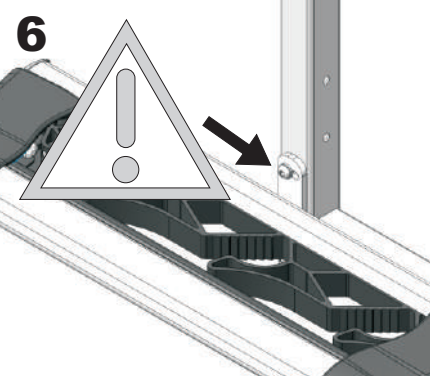
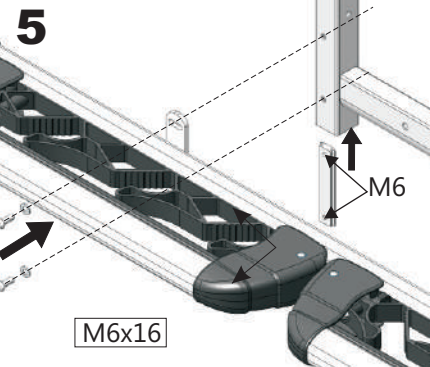
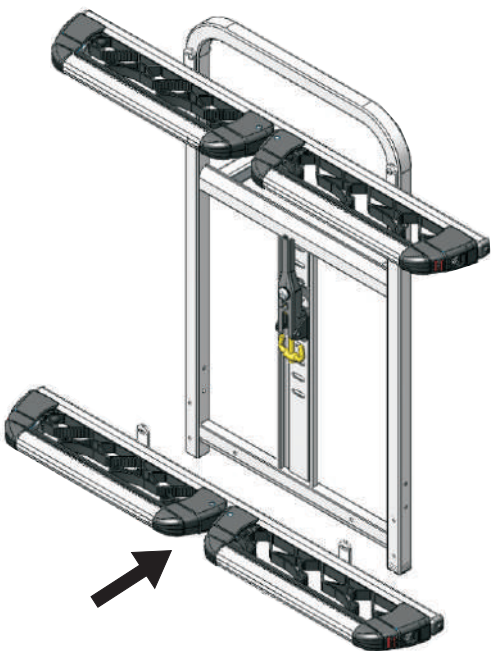

7

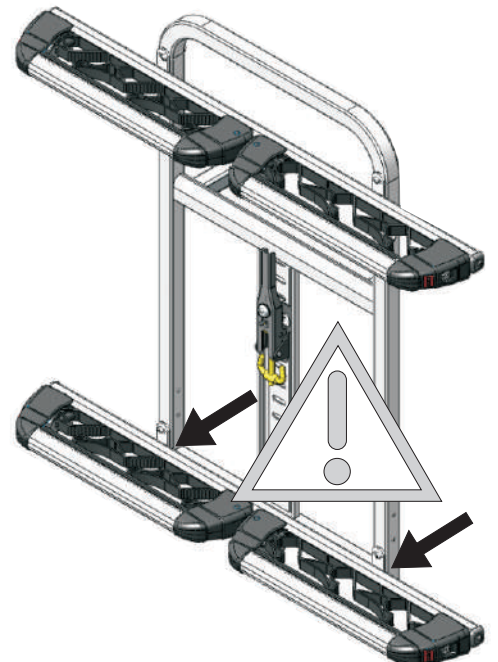

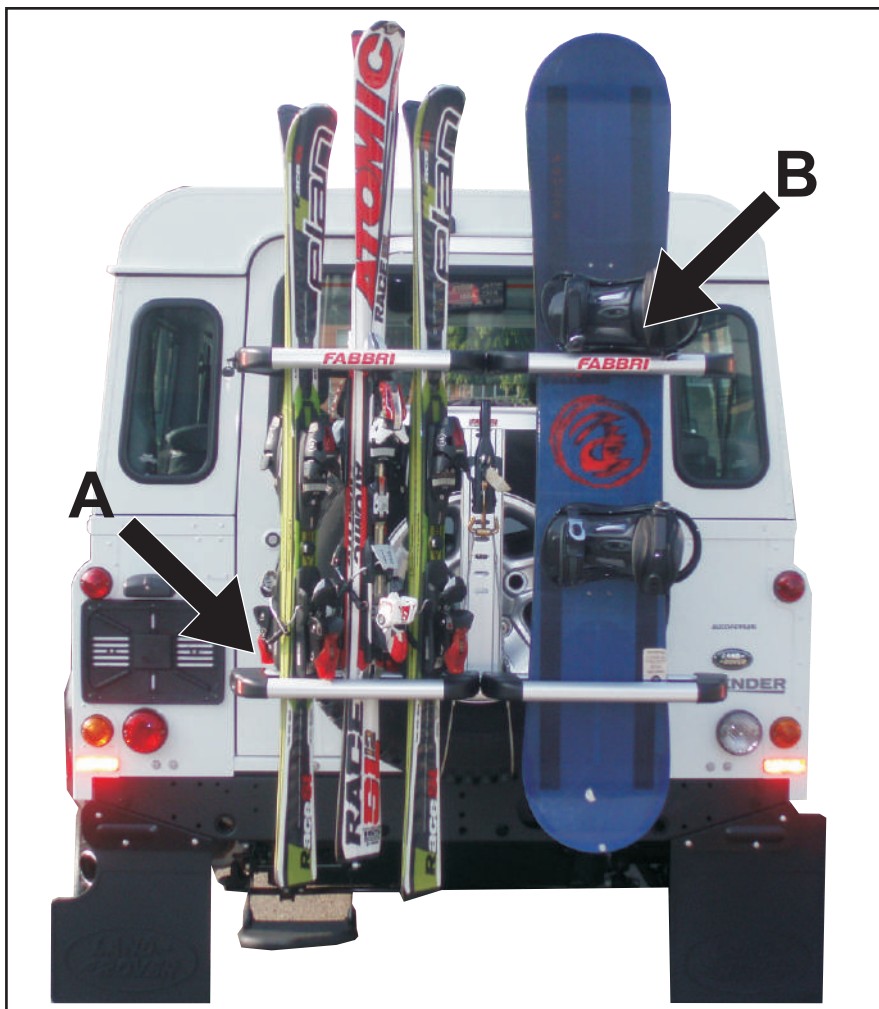

A

- ⓐ Posizione attacchi Sci
- ⓕ Position attaches Skis
- ⓔ Posición de las fijaciones de los ésquis
- ⓓ Position Ski-Bindung
- ⓐ Ski foot-binding's position
- Ⓝ Positie skiklemmen

B

- ⓐ Posizione attacchi Snowboard
- ⓕ Position attaches Snowboard
- ⓔ Posición de las fijaciones de los Snowboard
- ⓓ Position Snowboard-Bindung
- ⓐ Snowboard foot-binding's position
- Ⓝ Positie Snowboard

Ski 3/6

Snow Board 2/4

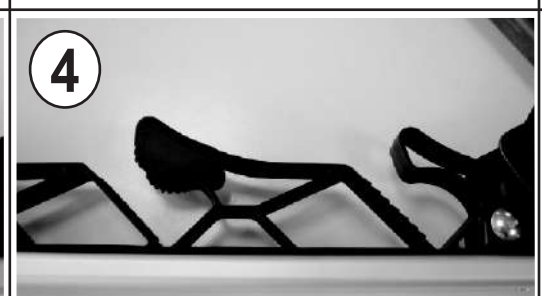
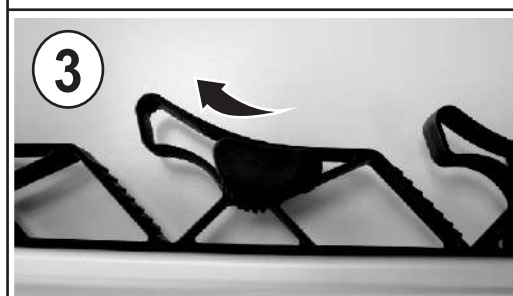
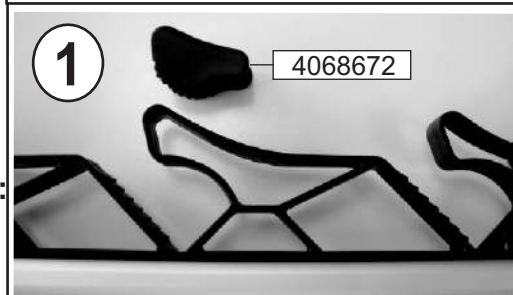
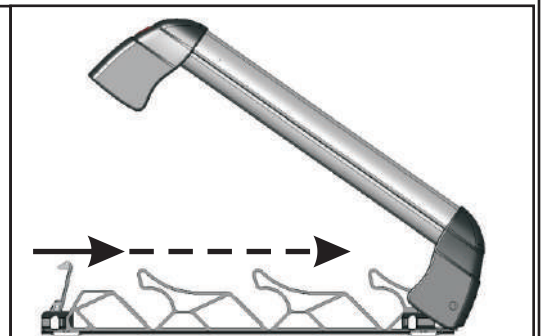
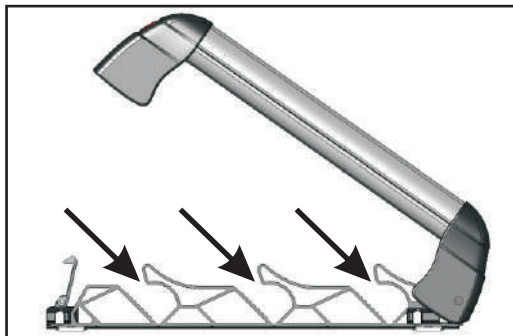

Per/Pour/Para/Für/For/Voor:

- Snow Board
- ⓐ sci da fondo
- ⓓ Langlaufski
- ⓕ skis de fond
- ⓐ cross-country skis
- ⓔ ésquis de fondo
- Ⓝ Langlaufski's

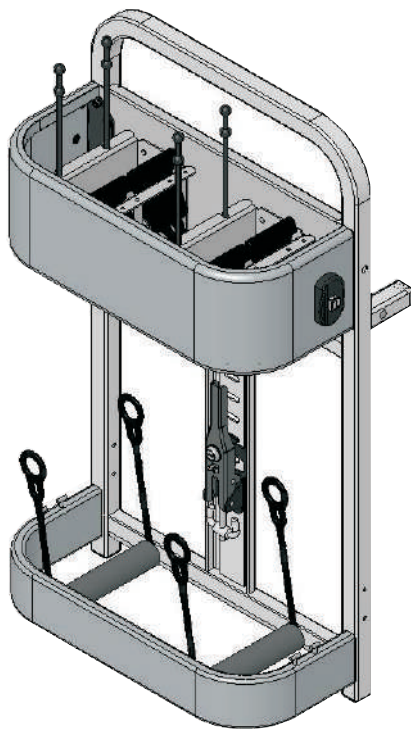

- I Gringo SKI viene venduto già completamente montato, è quindi possibile applicarlo direttamente alla vostra automobile
- F Gringo SKI est vendu déjà complètement monté, vous pouvez donc l'appliquer directement sur votre voiture
- E Gringo ESQUI se vende totalmente montado y, por lo tanto, es posible aplicarlo directamente a su automóvil
- D Gringo SKI wird schon fertig montiert verkauft und kann daher sofort an ihrem Fahrzeug befestigt werden
- GB Gringo SKI is sold already fully assembled, ready for fitting directly onto the car
- NL Gringo SKI wordt al volledig gemonteerd verkocht, en kan dus rechtstreeks op uw auto worden bevestigd

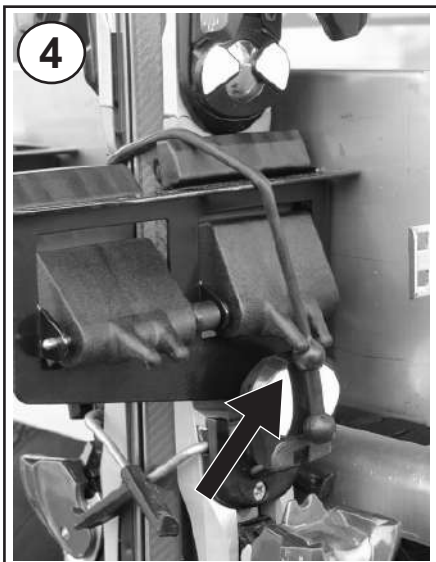
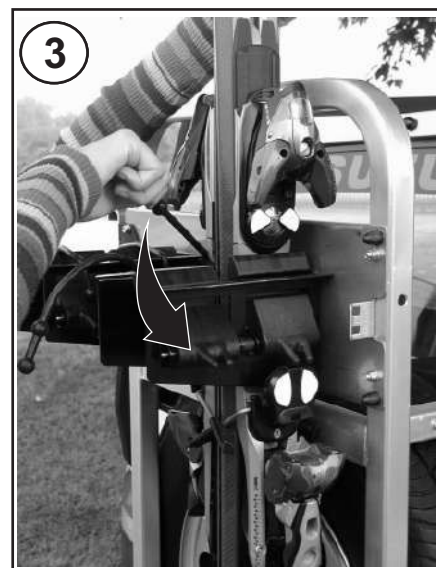

Optional Gringo Bici

I SMONTAGGIO PORTASKI F DEMONTAGE PORTE-SKIS E DEMONTAJE DEL PORTAESQUIS D AUSBAU DES SKITRAGERS GB INSTALLING THE SKI-CARRIER NL DEMONTAGE SKI-IMPERIAAL

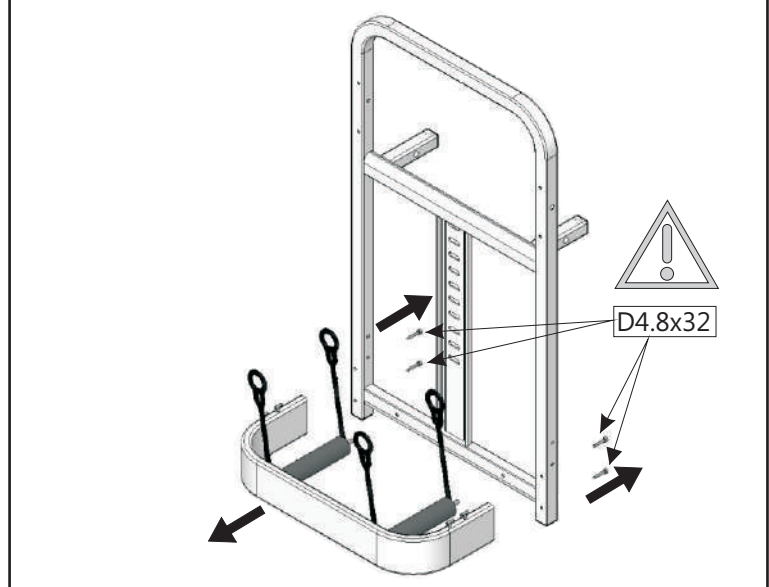
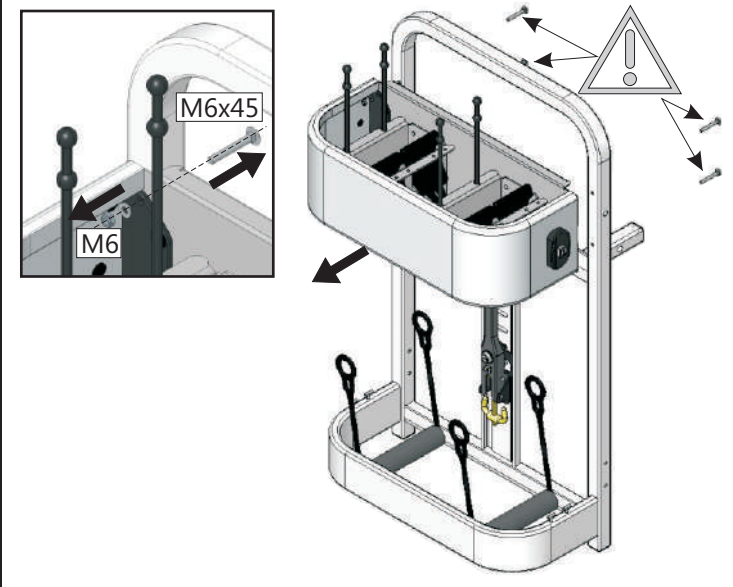

I SMONTAGGIO SKI&BOARD F DEMONTAGE SKI&BOARD E DEMONTAJE DEL SKI&BOARD D AUSBAU DES SKI&BOARD GB INSTALLING THE SKI&BOARD NL DEMONTAGE SKI&BOARD

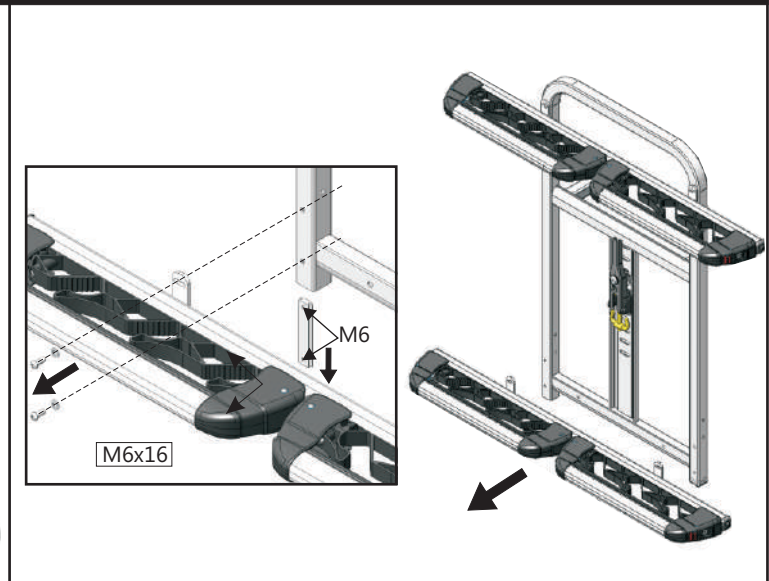
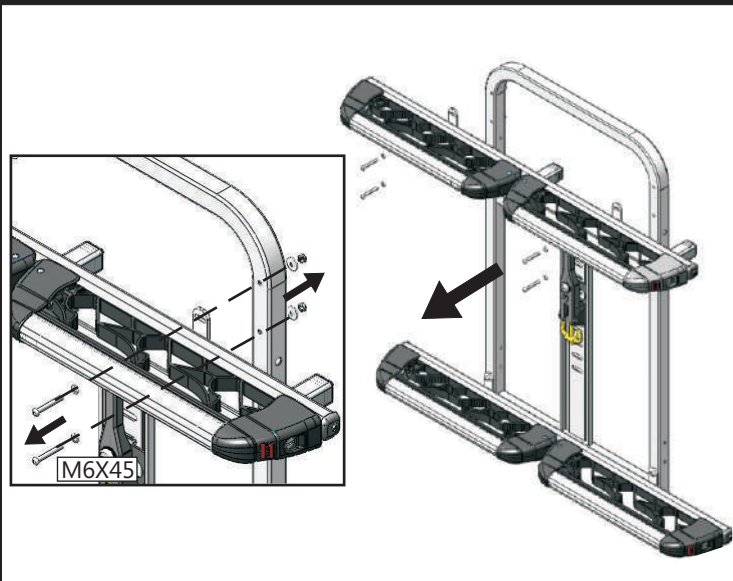

I MONTAGGIO PORTABICI F MONTAGE PORTE-BICYCLETTE E MONTAJE DEL PORTABICILETAS D EINBAU DES FAHRRADTRAGERS GB ASSEMBLING THE CYCLE-CARRIER NL MONTAGE FIETSIMPERIAAL

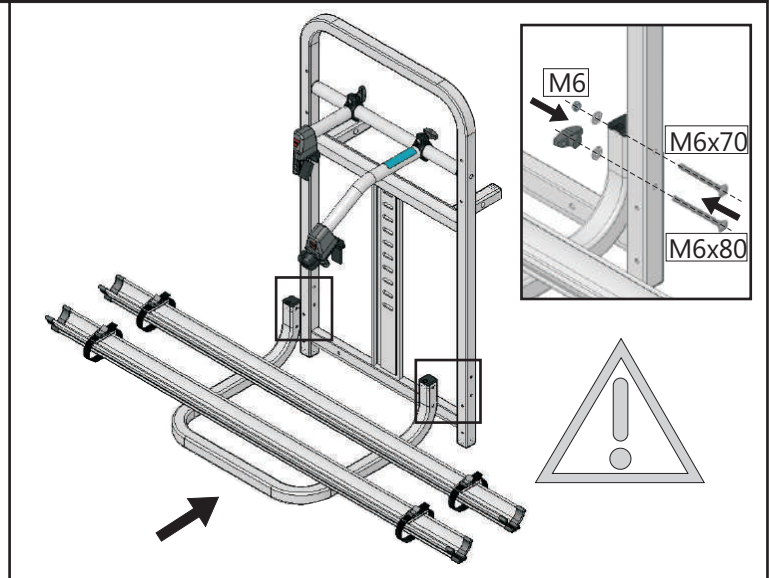
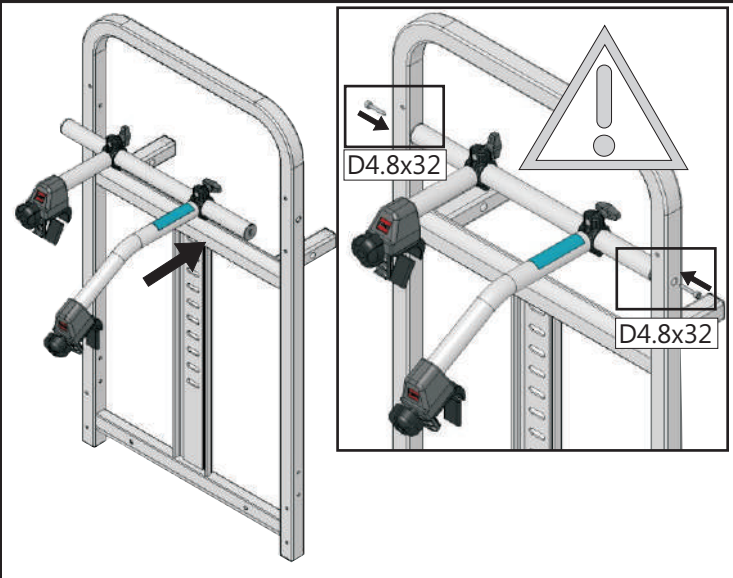

Optional Gringo Ski & Board

I SMONTAGGIO PORTABICI F DEMONTAGE PORTE-VELOS E DEMONTAJE DEL PORTABICICLETAS D AUSBAU DES FARRADER GB INSTALLING THE BICYCLES NL DEMONTAGE FIETSEN

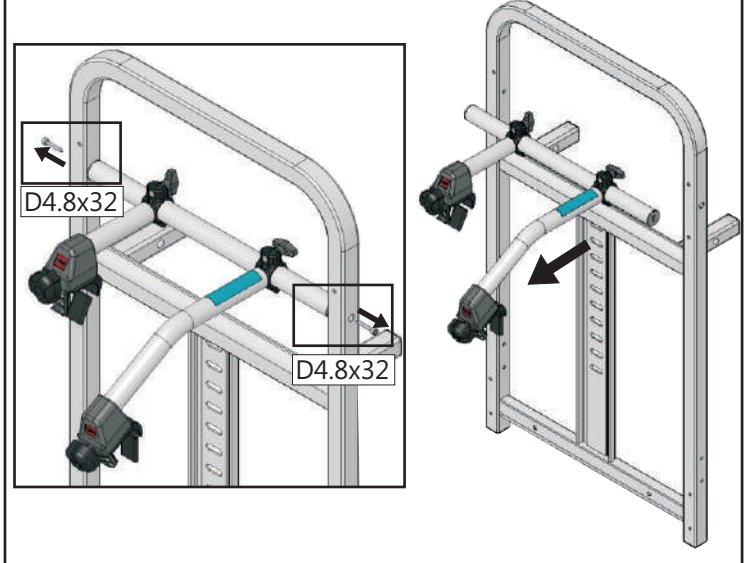
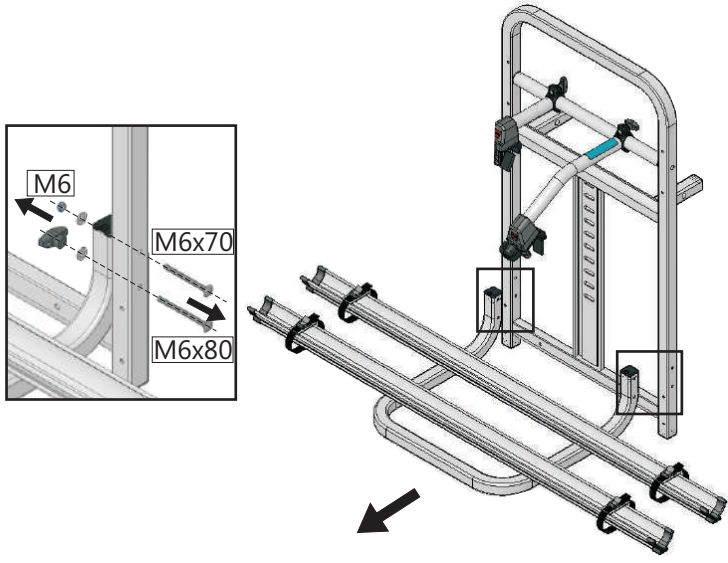

I SMONTAGGIO PORTASKI F DEMONTAGE PORTE-SKIS E DEMONTAJE DEL PORTAESQUIS D AUSBAU DES SKITRAGERS GB INSTALLING THE SKI-CARRIER NL DEMONTAGE SKI-IMPERIAAL

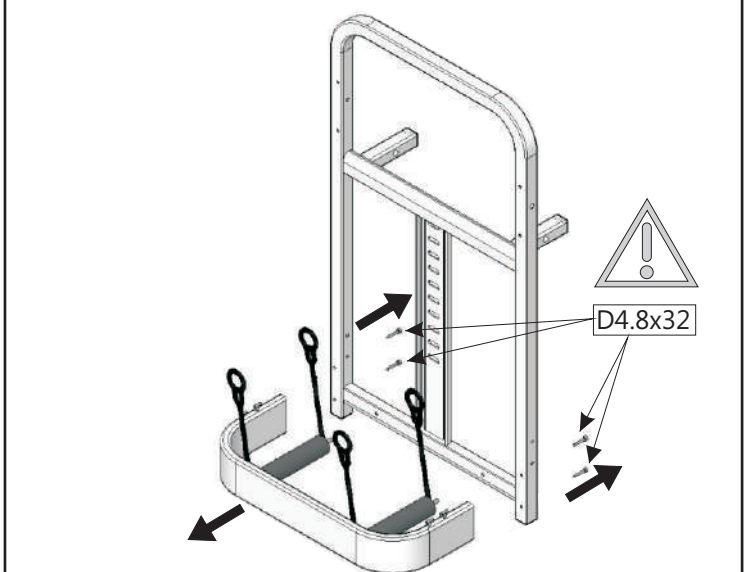
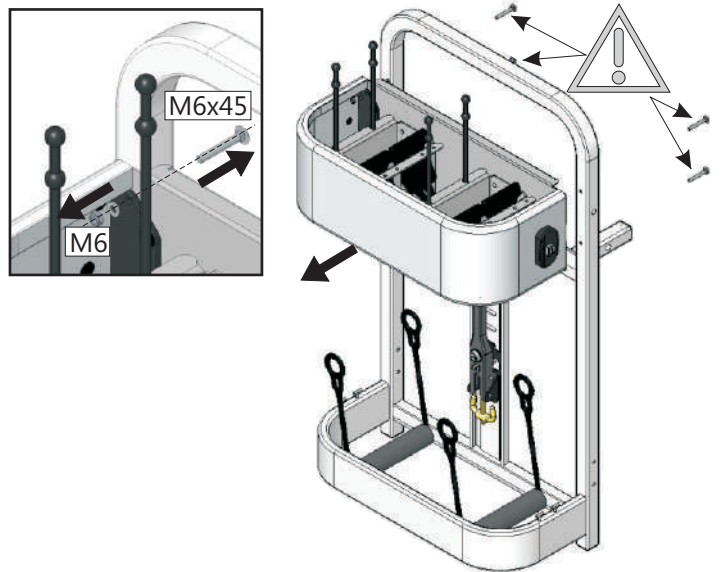

I MONTAGGIO SKI&BOARD F MONTAGE SKI&BOARD E MONTAJE SKI&BOARD D MONTAGE SKI&BOARD GB MOUNTING SKI&BOARD NL MONTAGE SKI&BOARD

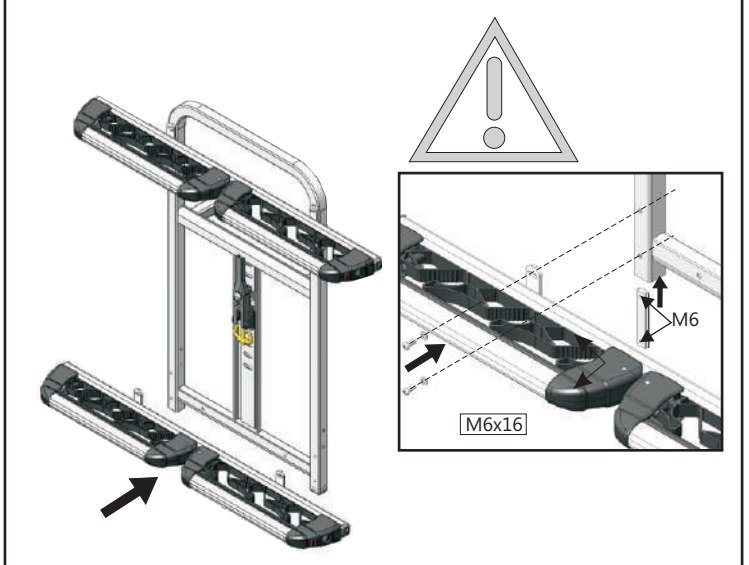
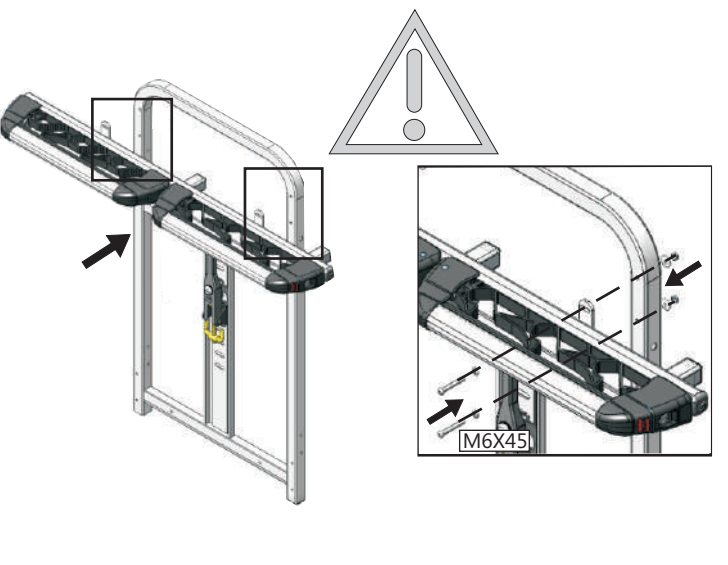

Optional Gringo Ski

I SMONTAGGIO PORTABICI F DEMONTAGE PORTE-VELOS E DEMONTAJE DEL PORTABICICLETAS D AUSBAU DES FARRADER GB INSTALLING THE BYCICLES NL DEMONTAGE FIETSEN

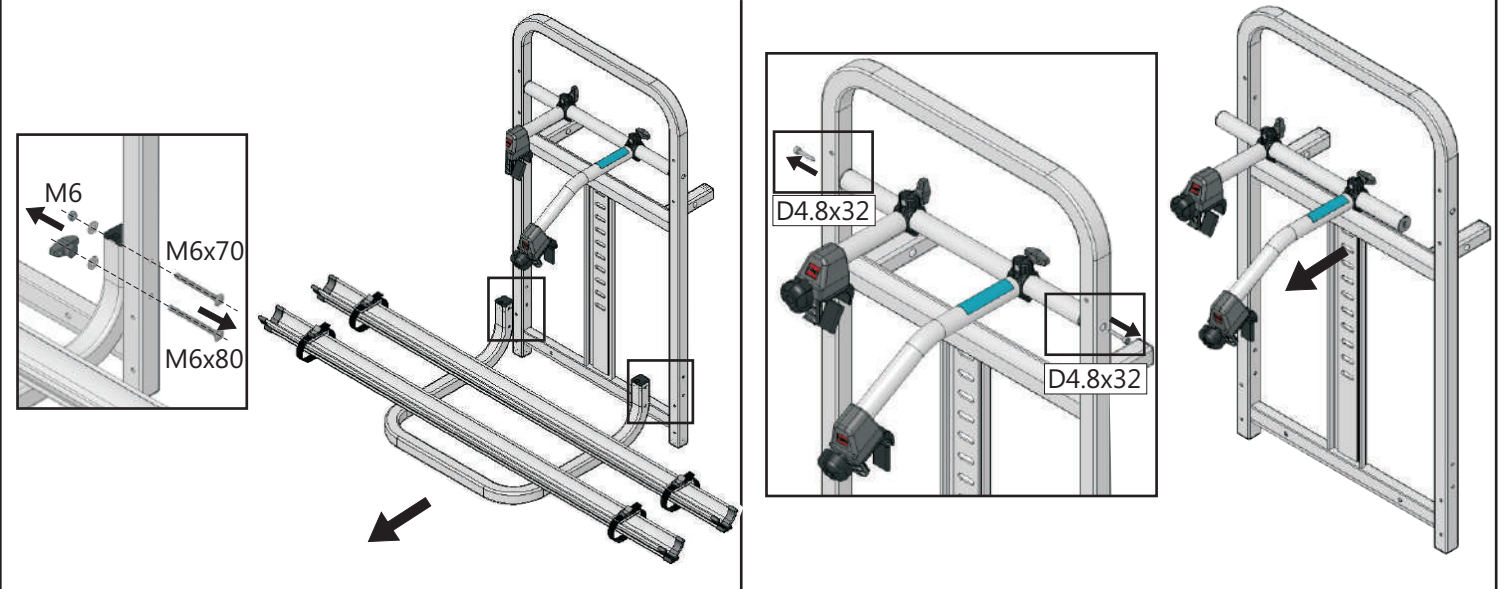

I SMONTAGGIO SKI&BOARD F DEMONTAGE SKI&BOARD E DEMONTAJE DEL SKI&BOARD D AUSBAU DES SKI&BOARD GB INSTALLING THE SKI&BOARD NL DEMONTAGE SKI&BOARD

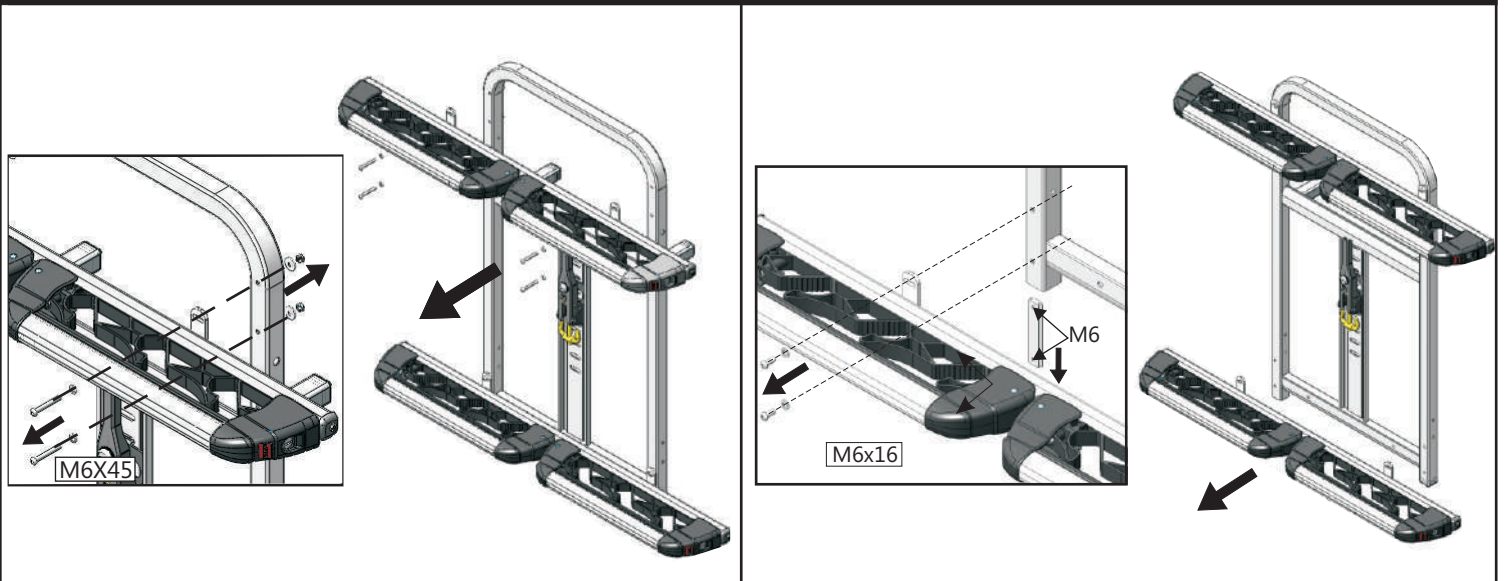

I MONTAGGIO PORTASCI F MONTAGE PORTE-SKIS E MONTAJE DEL PORTAESQUIS D MONTAGE DES SKITRAGERS GB MOUNTING THE SKY RACK NL MONTAGE SKY-IMPERIAAL

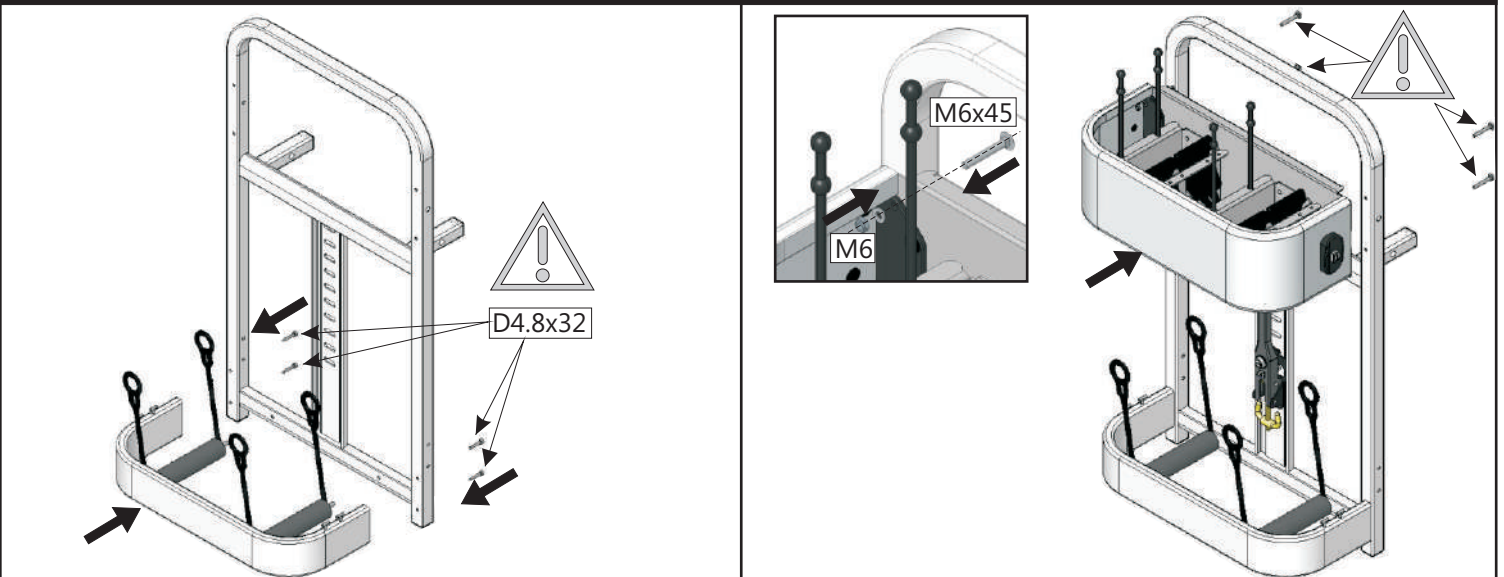

Optional Gringo Ski - Ski&Board

- (I) All'interno della scatola troverete un cilindretto serratura (A) da sostituire a quello (B) già montato = una sola chiave !
- (F) La boîte contient un cylindre-serrure (A), qui doit remplacer celui (B) déjà monté = une seule clef !
- (E) La caja contiene un cilindro-serradura (A) para reemplazar al que (B) ya esta montado = solo 1 llave ;
- (D) Die Schachtel beinhaltet einen Schliesszylinder (A), der den montierten Zylinder (B) ersetzen soll = Grundträger gleichschliessend mit abschliessbarer Knebelschraube
- (GB) The lock (B) already set is to be replaced with the one (A) hold in the box = One-key system !
- (NL) De inhoud van de daas in enn sluitcylinder (A) die cylinder (B) vervangt = alleen een sleutel !

(D) Demontage

(I) Smontaggio

(NL) Demontage

(GB) Dismounting

(F) Démontage

(E) Desmontar

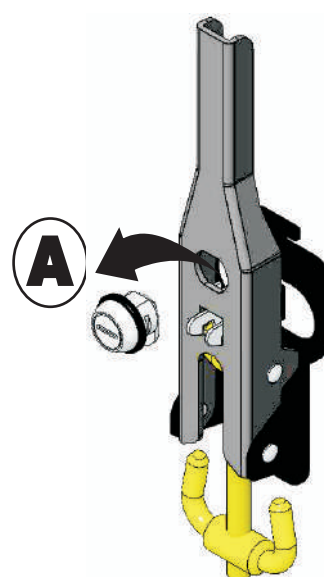
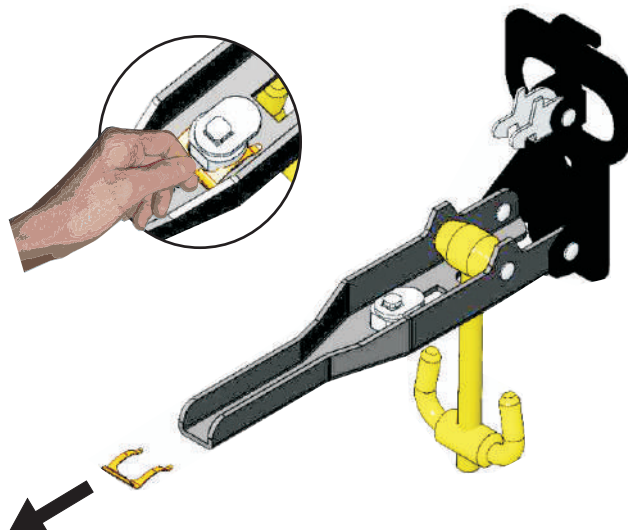

(D) Montage

(I) Montaggio

(NL) Montage

(GB) Mounting

(F) Montage

(E) Montar

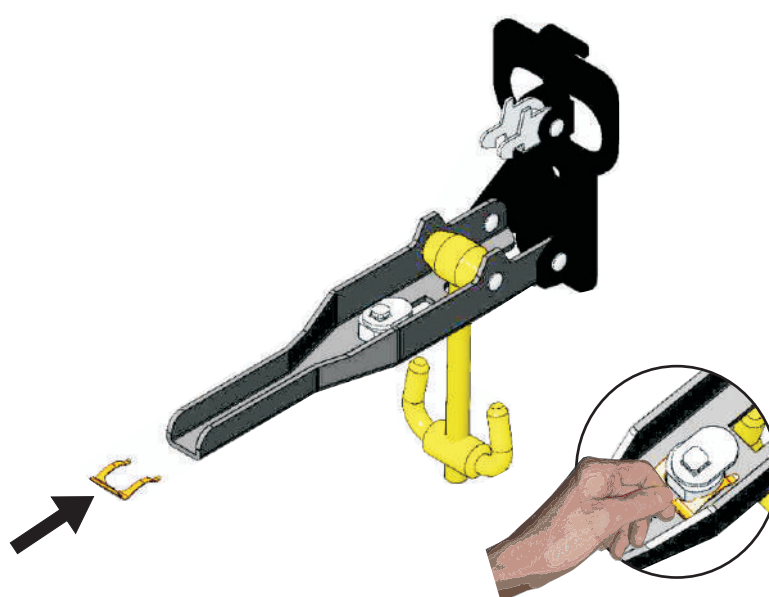
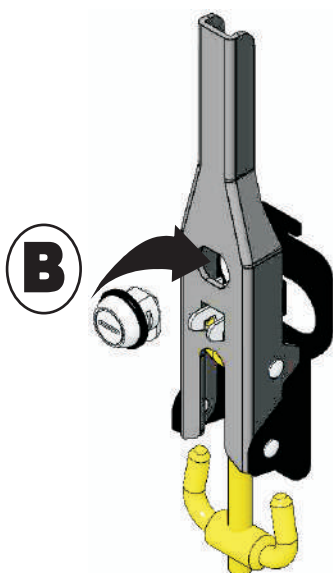

Optionals

I ACCESSORI SUPPLEMENTARI F ACCESSORIES SUPPLEMENTAIRES E ACCESORIOS SUPLEMENTARIOS D EXTRAZUBEHOER GB ADDITIONAL ACCESORIES NL AANVULLENDE ACCESSORIES

I **FANALERIA** - Fanaleria completa con portatarga. Nel caso in cui il portabici copra la fanaleria o la targa, l'installazione dell'Optional "Fanaleria" può risolvere il problema.



Art. 6950260.....OPTIONAL FANALERIA UNIVERSALE



F **ÉCLAIRAGE** - Installation d'éclairage complète avec porte-plaque. Au cas où les vélos cacheraient les feux ou la plaque d'immatriculation, vous pouvez résoudre le problème en montant l'Option "Eclairage".

E **ILUMINACIÓN** - Iluminación completa con porta - placa. En el caso de que el portabicycletas cubra los faros o la matricula, la instalación del accesorio opcional para los faros, puede resolver el problema.

D **LICHTANLAGE** - Komplette Lichtanlage mit Nummernschildhalter. Sollten die Fahrräder die Beleuchtung oder das Nummernschild verdecken, kann das Problem über die Montage unseres Optional "Lichtanlage" gelöst werden.

Art. 6950261.....OPTIONAL FANALERIA UNIVERSALE



GB **LIGHTING SYSTEM** - Complete lighting system with number plate support. If the bicycles cover the lightings or the number plate, the installation of the "Lighting" Optional can solve the problem.

Art. 6950262.....OPT. FANALERIA UNIV. EXTRACEE



NL **ACHTERLICHTINSTALLATIE** - Complete achterlichtinstallatie met nummerplaatouder. Als de fietsen het zicht op de verlichting of de nummerplaat verhinderen kan een optionele lichtbalk dit probleem oplossen.

Art. 6950262.....OPT. FANALERIA UNIV. EXTRACEE



I **POMELLO ANTIFURTO**

M6 - Per proteggere tutte le biciclette basta serrare l'ultima con il pomello antifurto.

F **POMMEAU ANTIVOL** - Il suffit de monter le pommeau antivol sur le vélo extérieur pour protéger tous les 2 vélos.

E **POMO ANTIRROBO** - Para proteger las bicicletas, basta con cerrar la ultima (la mas externa) con el pomo antirrobo.

D **KNEBEL DIEBSTAHLSICHERUNG**

- Es genügt die Montage des Knebels abschließbar am letzten Fahrrad um alle 2 Fahrräder zu schützen.

GB **M6 ANTI-THEFT KNOB** - To protect all the bicycles it's enough to mount the anti-theft knob on the last bicycle.

NL **ANTI-DIEFSTALKNOP** - Om te voorkomen dat de fietsen ontvreemd worden volstaat het om de anti-diefstalknop op de laatste fiets te monteren.



OPTIONAL POMELLO

Optional Pomello con Antifurto (1 pz.)

Art. N°



6201901

1

I **CAVETTI EXTRA LUNGI PER TELAIO BICI**

F **PETITS CABLES EXTRA-LONG POUR CADRE DE VELO**

E **CABLES EXTRA LARGOS PARA BASTIDOR BICI**

D **EXTRA LANGE HALTESEILE FUER FAHRRAD-RAHMEN**

GB **EXTRA LONG BICYCLE FRAME CABLES**

NL **EXTRA LANGE KLEINE KABELS VOOR FIETSFRAMES**



OPTIONAL Cavetti Bici

	Art. N°		
Opt. Cavetti mm 295	6201795	1	Ø mm 24 - 35
Opt. Cavetti mm 370	6201796	1	Ø mm 44 - 55
Opt. Cavetti mm 400	6201797	1	Ø mm 54 - 65

I **INTEGRABILITÀ DEL CAVO DI FISSAGGIO ALLA RUOTE DI SCORTA CON L'OPTIONAL PROLUNGA IN 3 MISURE, DA VALUTARE AL MOMENTO DELL'ACQUISTO**

F **L'INTÉGRATION DU CÂBLE DE FIXATION À LA ROUE ARRIÈRE AVEC L'OPTIONAL EXTENSION EN 3 TAILLES, À EVALUER AU MOMENT DE L'ACHAT**

E **ES POSIBLE COMPLEMENTAR EL CABLE DE FIJACIÓN A LA RUEDA DE REPUESTO TRASERA CON PROLONGACIÓN OPCIONAL EN 3 MEDIDAS DIFERENTES, SE VALORARÁ EN EL MOMENTO DE LA COMPRA**

D **BITTE BEIM KAUF ZU BEACHTEN ENTSPRECHUNG DER INOX KABELN ZUR BEFESTIGUNG AM RESERVERAD, 3 VERLÄNGERUNGEN SIND ALS OPTIONAL ERHÄLTlich**

GB **INTEGRATION OF THE FIXING CABLE TO THE SPARE WHEEL WITH THE OPTIONAL EXTENSION IN THREE SIZES TO BE CONSIDERED AT THE TIME OF PURCHASE**

OPTIONAL EXTENSION

	Art. N°	
	6950270	250 mm
	6950271	300 mm
	6950272	400 mm

I **IN CASO DI TRASPORTO SNOWBOARD È NECESSARIO L'ACQUISTO DELL'OPTIONAL DISTANZIALE CODICE 6950267**

F **DANS LE CAS DU TRANSPORT SNOWBOARDS, IL EST NÉCESSAIRE D'ACHETER L'OPTION „DISTANZIALE” REF 6950267**

E **EN EL CASO DEL TRANSPORTE SNOWBOARD REQUIERE LA COMPRA DE UN CÓDIGO ESPACIADOR OPCIONAL 6950267**

D **FÜR DEN SNOWBOARD TRANSPORT IST DER OPTIONAL "ABSTANDHALTER" ART. NR. 6950267 NOTWENDIG**

GB **IN THE CASE OF CARRIAGE OF SNOWBOARDS IT IS NECESSARY THE PURCHASE OF THE SPACER REFERENCE 6950267**

OPTIONAL DISTANZIALE GRINGO SKI & BOARD

	Art. N°	
	6950267	1



I GARANZIA DI UTILIZZO

Si declina ogni responsabilità in caso di mancata applicazione delle istruzioni nel montaggio e nell'utilizzo del prodotto.

Eventuali diritti al risarcimento possono subentrare solo presentando gli scontrini di cassa ed una dettagliata documentazione fotografica del corretto montaggio del prodotto in cui risultino inequivocabilmente l'identificazione dello stesso e della vettura.

D GARANTIE DER NUTZUNG

Wir übernehmen keine Verantwortung für den Fall, dass die Anweisungen bei der Montage und Verwendung des Produkts nicht beachtet werden.

Mögliche Entschädigungsansprüche können nur durch Vorlage der Rechnung und eine detaillierte Fotodokumentation der korrekten Montage des Produkts, in der die Identifizierung des Fahrzeugs und des Produkts eindeutig ist, erfolgen.

ES GARANTÍA DEL USUARIO

Declinamos toda responsabilidad en caso de no aplicar las instrucciones en el montaje y uso del producto.

Los posibles derechos de compensación solo pueden tener lugar presentando las cajas registradoras y una documentación fotográfica detallada del correcto montaje del producto en el que la identificación de los mismos y el automóvil es inequívoca.

GB WARRANTY OF USE

We decline all responsibility in case of failure to apply the instructions during assembly & use of the product.

Any rights to compensation can only occur by presenting cash receipts & a detailed photographic documentation of the correct assembly of the product in which the product & vehicle identification is unequivocal.

F GARANTIE D'UTILISATION

Nous déclinons toute responsabilité en cas de non-respect des instructions d'assemblage et d'utilisation du produit.

Les éventuels droits à la compensation ne peuvent avoir lieu que par la présentation du reçu d'achat et d'une documentation photographique détaillée de l'assemblage correct du produit, dans lesquels sont évidents et sans équivoque, l'identification du produit et de la voiture.



Un Italiano Vero!

FABRI PORTATUTTO srl

Sede Legale

Loc. Penisola, 20/A - 61026 PIANDIMELETO (PU) T.+39 0722 700070 | F. +39 0722 720017

Sede Operativa

Via Guglielmo Marconi, 2 - 47832 CASAROLA - San Clemente (RN)

T.+39 0541 988144 | F. +39 0541 857318

e-mail: Info@fabri.info - website: www.fabri.info